

# OPTIMA 8328m

Руководство пользователя



Благодарим Вас за покупку данной цифровой камеры AgfaPhoto. Внимательно прочтите данную инструкцию по эксплуатации, чтобы Вы смогли надлежащим образом пользоваться цифровой камерой. После прочтения храните инструкцию в надежном месте, чтобы была возможность обратиться к ней позднее.

## Предосторожности

- Не наводите камеру прямо на солнце и другие источники интенсивного света, которые могут повредить ваше зрение.
- Не пытайтесь открывать корпус камеры или модифицировать камеру каким-либо образом. Внутренние высоковольтные компоненты в открытом состоянии создают риск получения удара током. Обслуживание и ремонт должны проводиться только авторизованными поставщиками услуг.
- Не нажимайте вспышку слишком близко от глаз животных или маленьких детей. Это может привести к повреждению глаз. Пожалуйста оставайтесь на расстоянии по крайней мере один метр от младенцев при использовании вспышки.
- Храните камеру в стороне от воды и других жидкостей. Не хватайтесь за камеру влажными руками. Никогда не используйте камеру при дожде или снеге. Влажность опасна для внутренних компонентов и создает риск удара током.
- Держите камеру и ее аксессуары вне досягаемости детей и животных во избежание несчастных случаев или повреждения камеры.
- Если Вы почувствуете дым или странный запах, появившийся у камеры, сразу же выключите питание. Отнесите камеру в ближайший авторизованный сервисный центр для ремонта. Никогда не пытайтесь отремонтировать камеру самостоятельно.
- Применяйте только рекомендованные аксессуары электропитания. Использование источников питания, не рекомендованных определенно для данного устройства, может привести к перегреву, короблению оборудования, к пожару, поражению электрическим током или к возникновению других опасностей.

## Правовая оговорка

Мы не принимаем никакой ответственности больше той, которая регламентируется положениями Закона об ответственности за продукцию, за причинение повреждений потребителю или третьей стороне в результате неправильного обращения с продуктом или его аксессуарами или с их выходом из строя и их применением. Мы оставляем за собой право вносить изменения в данный продукт и его вспомогательные принадлежности без предварительного уведомления.

### Предупреждение!

Никогда не разбирайте камеру и не снимайте с нее какие-либо детали. Это сделает недействительными все гарантийные претензии.

## Содержание

<b>ПРЕДОСТОРОЖНОСТИ</b>	<b>1</b>	<b>ЗАПИСЬ ФОТОСНИМКОВ</b>	<b>19</b>
<b>ПРАВОВАЯ ОГОВОРКА</b>	<b>1</b>	ИСПОЛЬЗОВАНИЕ РЕЖИМА Q	20
<b><u>ПРИСТУПАЯ К РАБОТЕ С</u></b>		УСТАНОВКА ФОРМАТА И КАЧЕСТВА	
<b><u>УСТРОЙСТВОМ</u></b>	<b>1</b>	ИЗОБРАЖЕНИЯ	21
<b>ИСПОЛЬЗОВАНИЕ ДАННОГО МЕНЮ</b>	<b>1</b>	ИСПОЛЬЗОВАНИЕ ФУНКЦИИ	
<b>КОМПЛЕКТНОСТЬ ПОСТАВКИ</b>	<b>2</b>	УВЕЛИЧЕНИЯ ИЗОБРАЖЕНИЯ ZOOM	22
<b>ДЕТАЛИ КАМЕРЫ</b>	<b>3</b>	ИСПОЛЬЗОВАНИЕ ВСПЫШКИ	23
<b>ВСТАВКА БАТАРЕЙ</b>	<b>5</b>	ИСПОЛЬЗОВАНИЕ МАКРО	24
Индикатор низкого заряда батарей	5	ПРИМЕНЕНИЕ АВТОСПУСКА И СЕРИИ	
<b>ЗАРЯД БАТАРЕЙ</b>	<b>5</b>	СНИМКОВ	25
<b>ВСТАВКА КАРТЫ ПАМЯТИ</b>	<b>6</b>	ИСПОЛЬЗОВАНИЕ ПРИОРИТЕТА	
СВЕДЕНИЯ ПО ВНУТРЕННЕЙ ПАМЯТИ		ДИАФРАГМЫ	26
КАМЕРЫ	7	ИСПОЛЬЗОВАНИЕ ПРИОРИТЕТА ЗАТВОРА	26
Протокол DCF	7	ИСПОЛЬЗОВАНИЕ РУЧНОЙ ЭКСПОЗИЦИИ	27
<b>УСТАНОВКА ЯЗЫКА ЭКРАННОГО МЕНЮ /</b>		ИСПОЛЬЗОВАНИЕ ЗАХВАТА УЛЫБКИ	27
<b>ДАТА И ВРЕМЯ</b>	<b>7</b>	<b>ЗАПИСЬ ВИДЕОРОЛИКОВ</b>	<b>28</b>
УСТАНОВКА ЯЗЫКА ЭКРАННОГО МЕНЮ	7	УСТАНОВКА РАЗМЕРА ВИДЕОРОЛИКА	29
УСТАНОВКА ДАТЫ И ВРЕМЕНИ	8	РЕЖИМ YOUTUBE®	29
<b>ИСПОЛЬЗОВАНИЕ ЖК ДИСПЛЕЯ</b>	<b>9</b>	<b>ЗАПИСЬ АУДИО КЛИПОВ</b>	<b>30</b>
РЕЖИМ REC	9	ВОСПРОИЗВЕДЕНИЕ АУДИО КЛИПОВ	30
РЕЖИМ ВОСПРОИЗВЕДЕНИЯ	10	<b>ЗАПИСЬ РЕЧЕВЫХ СООБЩЕНИЙ</b>	<b>31</b>
ИЗМЕНЕНИЕ РЕЖИМА ЖК ДИСПЛЕЯ	10	ВОСПРОИЗВЕДЕНИЕ РЕЧЕВЫХ	
<b><u>БАЗОВЫЕ ОПЕРАЦИИ</u></b>	<b>12</b>	СООБЩЕНИЙ	31
<b>ВКЛЮЧЕНИЕ И ВЫКЛЮЧЕНИЕ ПИТАНИЯ</b>	<b>12</b>	<b><u>ДРУГИЕ ФУНКЦИИ ЗАПИСИ</u></b>	<b>32</b>
ЭНЕРГОСБЕРЕГАЮЩАЯ ФУНКЦИЯ	12	<b>УСТАНОВКА ЗАМЕРА</b>	<b>32</b>
<b>ИЗМЕНЕНИЕ РЕЖИМОВ</b>	<b>13</b>	<b>УСТАНОВКА БАЛАНСА БЕЛОГО</b>	<b>32</b>
ПЕРЕКЛЮЧЕНИЕ МЕЖДУ РЕЖИМОМ REC		<b>УСТАНОВКА ISO</b>	<b>33</b>
И РЕЖИМОМ ВОСПРОИЗВЕДЕНИЯ	13	<b>УСТАНОВКА ЭКСПОЗИЦИИ</b>	<b>33</b>
ВЫБОР РЕЖИМА REC	13	<b>УСТАНОВКА АЕВ</b>	<b>33</b>
ВЫБОР РЕЖИМА ASM	15	<b>УСТАНОВКА ПОДСВЕТКИ</b>	<b>33</b>
<b>ИСПОЛЬЗОВАНИЕ МЕНЮ</b>	<b>15</b>	<b>УСТАНОВКА РЕЗКОСТИ</b>	<b>33</b>
МЕНЮ REC	15	<b>УСТАНОВКА ФОТОЭФФЕКТА</b>	<b>34</b>
МЕНЮ УСТАНОВКИ SETUP MENU	17	<b>УСТАНОВКА НАДПИСИ С ДАТОЙ</b>	<b>35</b>
<b><u>БАЗОВЫЕ РЕЖИМЫ ЗАПИСИ</u></b>	<b>19</b>	<b>УСТАНОВКА СТАБИЛИЗАТОРА</b>	<b>35</b>
		<b>УСТАНОВКА СЛЕЖЕНИЯ ЗА ЛИЦОМ</b>	<b>35</b>

<b>УСТАНОВКА ФОТОРАМКИ</b>	<b>35</b>	<b>СВЕДЕНИЯ ПО ИМЕНАМ ПАПКОК И ФАЙЛОВ</b>	<b>50</b>
<b>УСТАНОВКА ЛАМПЫ AF</b>	<b>36</b>	СТРУКТУРА ПАПКОК	50
<b><u>ВОСПРОИЗВЕДЕНИЕ</u></b>	<b><u>36</u></b>	НАИМЕНОВАНИЕ ФАЙЛОВ	51
<b>ВОСПРОИЗВЕДЕНИЕ ИЗОБРАЖЕНИЙ</b>	<b>36</b>	<b>ПОИСК НЕИСПРАВНОСТЕЙ</b>	<b>52</b>
ВОСПРОИЗВЕДЕНИЕ ВИДЕОРОЛИКОВ	37	<b>СПЕЦИФИКАЦИИ</b>	<b>53</b>
УВЕЛИЧЕНИЕ И ОБРЕЗКА ФОТОГРАФИЙ	37	<b>СПИСОК ДОСТУПНЫХ ФУНКЦИЙ</b>	<b>54</b>
ПРОСМОТР ИЗОБРАЖЕНИЙ В СВЕРНУТОМ		<b>ОБСЛУЖИВАНИЕ КЛИЕНТОВ</b>	<b>60</b>
ВИДЕ	38	<b>АВТОРСКОЕ ПРАВО</b>	<b>60</b>
РЕЖИМ ПОКАЗА СЛАЙДОВ	38	<b>ПРИЗНАНИЕ ТОРГОВЫХ МАРОК</b>	<b>60</b>
<b>УДАЛЕНИЕ ФАЙЛОВ</b>	<b>39</b>	<b>УТИЛИЗАЦИЯ НЕНУЖНОГО</b>	
УДАЛЕНИЕ ОТДЕЛЬНОГО ФАЙЛА	39	<b>ОБОРУДОВАНИЯ ПОТРЕБИТЕЛЯМИ В</b>	
УДАЛЕНИЕ НЕСКОЛЬКИХ ФАЙЛОВ	40	<b>ЧАСТНЫХ ДОМАШНИХ ХОЗЯЙСТВАХ</b>	
УДАЛЕНИЕ ВСЕХ ФАЙЛОВ	40	<b>ЕВРОПЕЙСКОГО СОЮЗА</b>	<b>61</b>
ЗАЩИТА ОТДЕЛЬНОГО ФАЙЛА	41	<b>СООТВЕТСТВИЕ ТРЕБОВАНИЯМ ФКС И</b>	
ЗАЩИТА ВСЕХ ФАЙЛОВ	41	<b>РЕКОМЕНДАЦИИ</b>	<b>61</b>
ЗАЩИТА НЕСКОЛЬКИХ ФАЙЛОВ	42	<b>ЗАЯВЛЕНИЕ О СООТВЕТСТВИИ ПРОДУКТА</b>	
<b>РЕДАКТИРОВАНИЕ ИЗОБРАЖЕНИЙ</b>	<b>43</b>	<b>ТРЕБОВАНИЯМ РЕГЛАМЕНТИРУЮЩИХ</b>	
ПОВОРОТ ФОТОСНИМКОВ	43	<b>ОРГАНОВ</b>	<b>62</b>
ИЗМЕНЕНИЕ РАЗМЕРА ИЗОБРАЖЕНИЯ	43		
ИЗМЕНЕНИЕ ИЗОБРАЖЕНИЯ С			
ЭФФЕКТАМИ	44		
ВЫБОР ИЗОБРАЖЕНИЙ С ФОТОРАМКОЙ	44		
<b>КОПИРОВАНИЕ ФАЙЛОВ</b>	<b>45</b>		
<b>УСТАНОВКА DPOF</b>	<b>46</b>		
<b>ВЫБОР ИЗОБРАЖЕНИЯ-ЗАСТАВКИ</b>	<b>47</b>		
<b><u>ПОДКЛЮЧЕНИЕ</u></b>	<b><u>48</u></b>		
<b>ПОДСОЕДИНЕНИЕ КАМЕРЫ К ТЕЛЕВИЗОРУ</b>	<b>48</b>		
<b>ПОДСОЕДИНЕНИЕ КАМЕРЫ К</b>			
<b>КОМПЬЮТЕРУ</b>	<b>49</b>		
ИСПОЛЬЗОВАНИЕ УСТРОЙСТВА			
СЧИТЫВАНИЯ С КАРТЫ	49		
ПОДСОЕДИНЕНИЕ КАМЕРЫ К			
КОМПЬЮТЕРУ ЧЕРЕЗ КАБЕЛЬ USB	49		
<b><u>ПРИЛОЖЕНИЕ</u></b>	<b><u>50</u></b>		



# Приступая к работе с устройством

## Использование данного меню

### Приступая к работе с устройством

В данном разделе содержится информация, с которой Вам нужно ознакомиться перед использованием этой камеры.

### Базовые операции

В этом разделе даются пояснения о всех записывающих функциях этой камеры.

### Базовые функции записи

В данном разделе даются пояснения о том, как записывать фотоснимки, видео- и аудио файлы.

### Другие функции записи

В данном разделе даются пояснения по обычным операциям при записи изображений.

### Воспроизведение

В данном разделе даются пояснения по функциям воспроизведения, удаления и редактирования фотоснимков, видео и аудио файлов.



### Подключение

В данном разделе даются сведения о том, как подключить эту камеру к компьютеру или телевизору.

### Приложение

В данном разделе даются сведения по поиску неисправностей и спецификация камеры.

Значения символов, применяемых в данном руководстве для потребителя, поясняются ниже:

 <b>Внимание</b>	Этим символом обозначаются предостережения, которые нужно прочитать до применения этих функций.
 <b>Совет</b>	Этим символом обозначается полезная информация по использованию этой камеры..
	Этим символом обозначается ссылка на страницу.

## Комплектность поставки

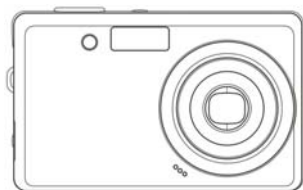

AgfaPhoto OPTIMA  
8328m

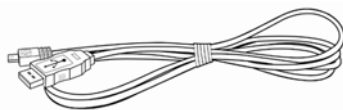

Кабель USB

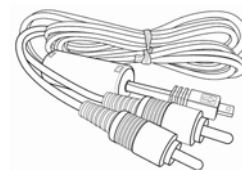

Кабель AV

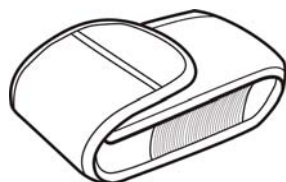

Чехол Soft Case



Ремешок

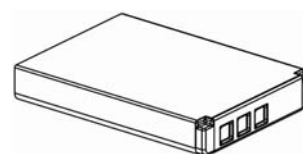

Перезаряжающаяся  
литиево-ионная батарея

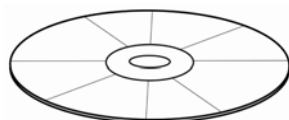

CD-ROM с программным  
обеспечением для  
установки

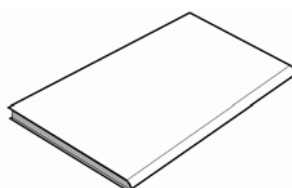

Руководство по  
быстрому подключению

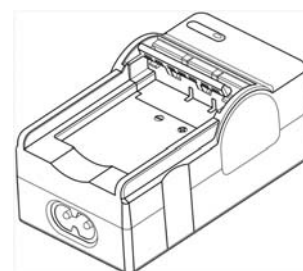

Зарядное устройство  
батареи

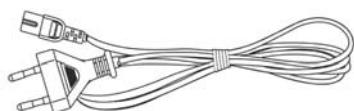

Адаптер



### Внимание

- Обратите внимание, что форма вилки зарядного устройства зависит от региона, где Вы приобрели камеру.
- Не размахивайте камерой за ремешок.

## Детали камеры

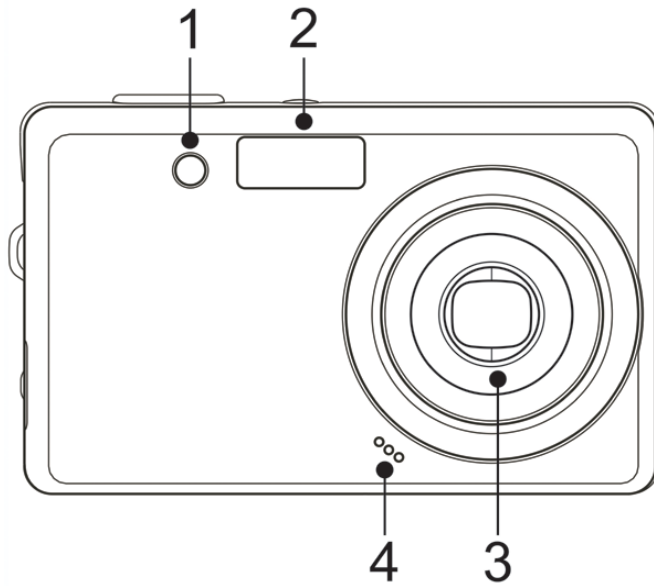

1. Лампа AF/Лампа автоспуска
2. Вспышка (☞ стр. 27)
3. Объектив
4. Микрофон

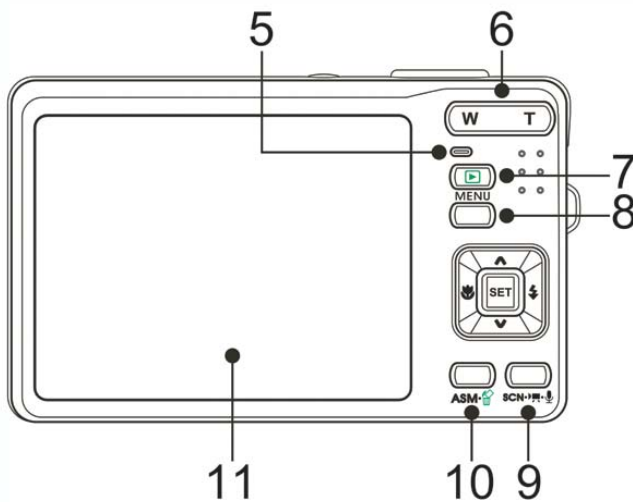

5. Рабочая лампа
6. Кнопка увеличения изображения (☞ стр. 22)
  - Свернутое изображение (☞ стр. 38)
  - Изменение масштаба изображения при воспроизведении (☞ стр. 37)
7. Кнопка воспроизведения (☞ стр. 13)
8. Кнопка меню (☞ стр. 15)
9. Кнопка режима (☞ стр. 13)
10. Кнопка ASM (☞ стр. 15)
  - Кнопка стирания (☞ стр. 39)
11. ЖК дисплей (☞ стр. 9)
12. Кнопка вспышки
13. Кнопка SET/DISP (☞ стр. 10)
14. Кнопка макро

### Four-way Control

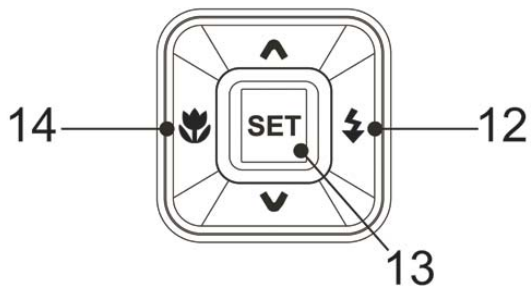

### Четырехсторонняя кнопка контроля



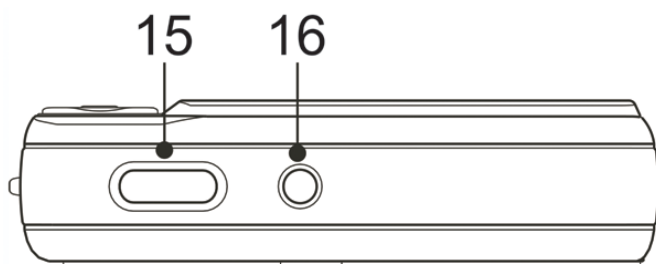

- 15. Кнопка затвора (👉 стр. 19, 26)
- 16. Кнопка включения

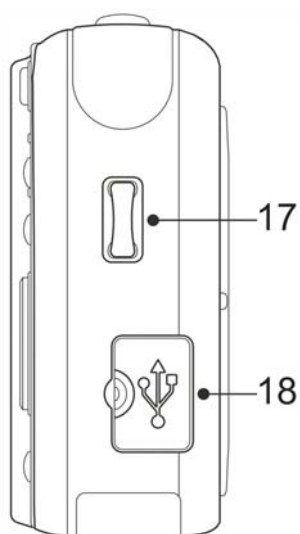

- 17. Кольцо для ремешка
- 18. Выход USB/AV (👉 стр. 18, 49)

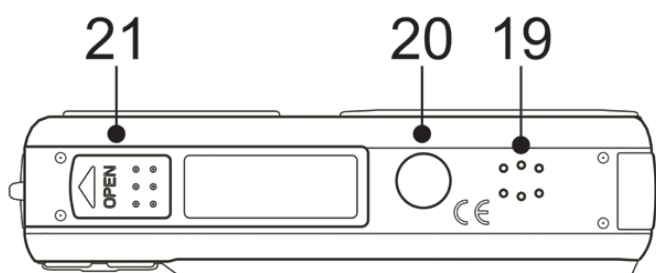

- 19. Динамик
- 20. Гнездо для штатива
- 21. Крышка батареи (👉 стр. 5)

## Вставка батарей

Камера питается от перезаряжающейся литиево-ионной батареи (Li-Ion 820 мАч).

### 1 Открывание крышки батареи.

- Сдвиньте крышку батареи в направлении, указанном стрелкой.

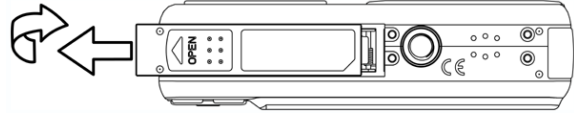

### 2 Вставка батареи.

- Установите батарею так, чтобы клеммы были обращены во внутреннюю часть камеры.

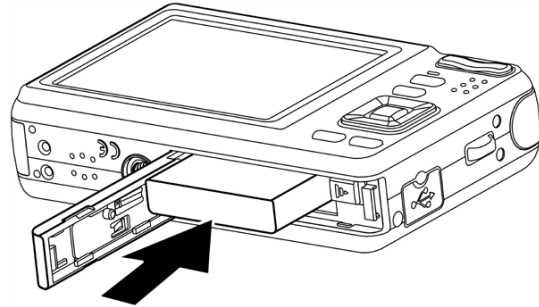

### 3 Закройте крышку батареи.

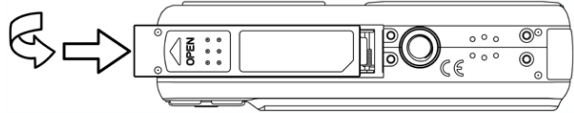

## Индикатор низкого заряда батарей

Индикатор низкого заряда батарей  появляется на ЖК экране, когда у батарей почти заканчивается заряд. Батареи нужно снимать незамедлительно, когда появляется индикатор низкого заряда батарей

## Заряд батарей

Когда Вы приобретаете камеру, батарея не будет заряженной. Вам нужно зарядить батарею перед тем, как пользоваться камерой

### 1 Разместите батарею в зарядном устройстве этикеткой вверх.

### 2 Подсоедините адаптер переменного тока к зарядному устройству, и затем вставьте его в сетевую розетку.

- Загорится красная лампа зарядного устройства, и начнется зарядка батареи. По окончании зарядки лампа станет зеленой.

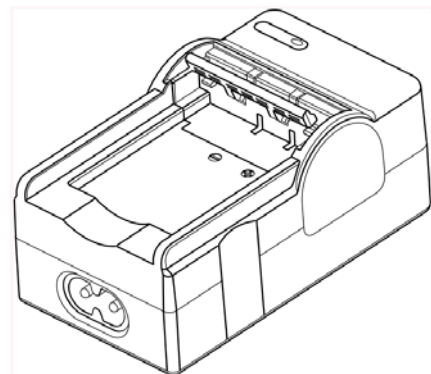

**Внимание**

- Имеется риск взрыва, если ее заменить на батарею несоответствующего типа, утилизируйте использованные батареи согласно инструкциям.
- Убедитесь, что выключили питание камеры перед вставкой или удалением батарей.
- Снимите батареи, если не будете пользоваться ими в течение длительного времени.
- Корпус камеры может нагреться после продолжительного использования. Это нормально.
- Использовать только специальную перезаряжающуюся литиево-ионную батарею для питания этой камеры.
- Время зарядки изменяется в зависимости от текущей емкости батареи и условий зарядки.

## Вставка карты памяти

На эту цифровую камеру можно устанавливать SD карты . Место для карты памяти находится под крышкой батареи, рядом с батарейным отсеком.

**1 Открывание крышки батареи.**

- Сдвиньте крышку батареи в направлении, указанном стрелкой.

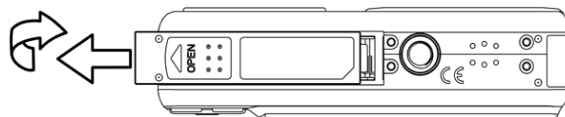

**2 Вставьте карту.**

- Вставьте карту этикеткой вверх и стрелкой, направленной внутрь.

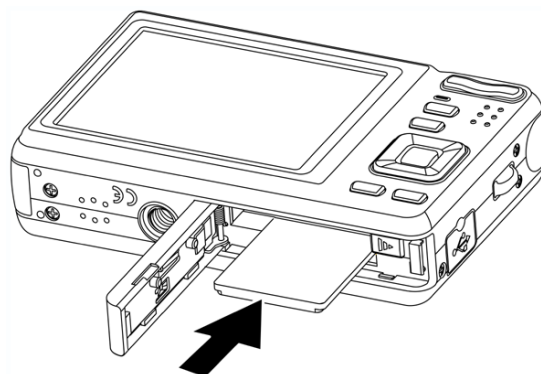

**Совет**

- Для снятия карты осторожно нажимают по краю карты и вытаскивают ее. Вытащите карту и закройте крышку батареи.

**3 Закройте крышку батареи.**

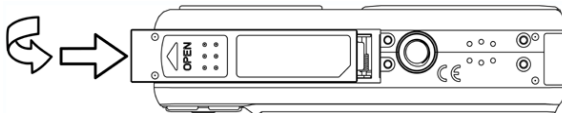

**Внимание**

- При удалении в момент работы камеры, карта может выйти из строя.
- Не касайтесь соединительных клемм с обратной стороны карты.

**Сведения по внутренней памяти камеры**

Эта камера оборудована внутренней памятью. Если карта памяти не вставлена в камеру, все фотографии и видео ролики, записанные на камеру, будут храниться во внутренней памяти. Если карта памяти вставлена, фотографии, и видеоролики хранятся в карте памяти.

**Протокол DCF**

Протокол DCF определяет формат для данных файлов изображений, а также структуру директорий для карты памяти. Фотографии, которые снимаются камерой DCF, могут просматриваться на DCF-совместимых камерах от других производителей.

**Установка языка экранного меню / Дата и время**

При первом включении камеры после приобретения, не забудьте выбрать язык и установить дату и время перед использованием камеры.

**Установка языка экранного меню****1**

Включите питание и установите камеру в меню установки Setup Menu (☞ стр. 20).

**2**

Выберите [🗨️ Language] (язык).

- Нажмите ▲ или ▼ чтобы выбрать [LANGUAGE] затем нажмите ► или кнопку SET, чтобы появилось субменю.

**3**

Выбор языка.

- Нажмите ▲ или ▼ чтобы выбрать язык и нажмите ◀ или кнопку SET, чтобы сделать выбор установок.

**4**

Нажмите кнопку MENU, чтобы закрыть меню.

## Установка даты и времени

**1** Включить питание, и установить камеру в Setup Menu (Меню установки) (☞ стр. 20).

**2** Выбор [📅] **Date & Time** (Дата и время).

- Нажмите ▲ или ▼ чтобы выбрать [Date & Time] затем нажмите ► или кнопку SET, чтобы появилось субменю.

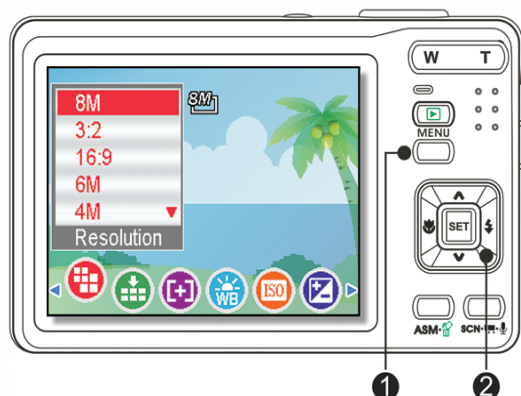

**3** Установка даты и времени.

- Нажмите ▲ или ▼ для изменения значений там, где находится курсор. Нажмите ◀ или ▶ для передвижения курсора между установками.



### Совет

- При удерживании ▲ или ▼ происходит непрерывное изменение значений.
- Сведения по установке надписи с датой см. (☞ стр. 35).

**4** Принятие выбранных установок.

- После выбора установок, нажмите кнопку **SET** или **MENU** чтобы принять выбранные установки.



### Внимание

- Если батареи снимаются более чем на 48 часов, дату и время надо будет устанавливать повторно.

## Использование ЖК дисплея

ЖК дисплей используется для компоновки фотографий во время записи, настройки установочных параметров и повторного воспроизведения фотографий. При записи или воспроизведении изображений на ЖК-дисплее могут появляться следующие индикаторы.

### Режим REC

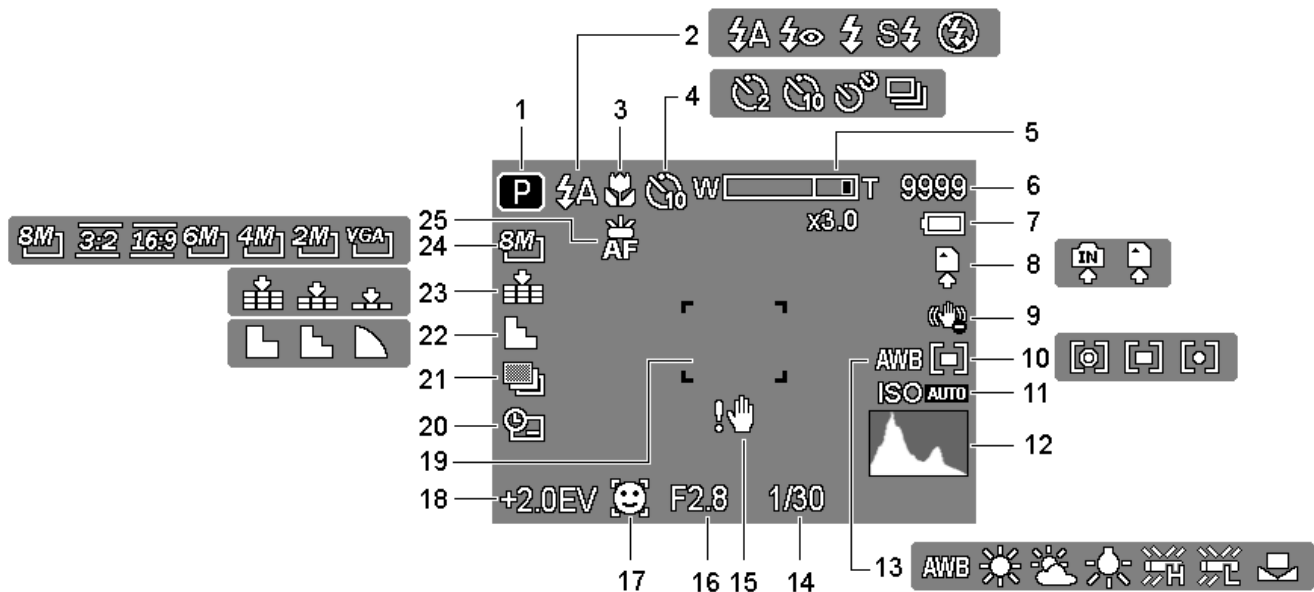

- |    |  |    |                                      |
|----|--|----|--------------------------------------|
| 1  | Режим записи (☞ стр. 13)                             | 14 | Выдержка (☞ стр. 19)                 |
| 2  | Вспышка  | 15 | Предостережение о тряске (☞ стр. 19) |
| 3  | Макро  | 16 | Значение диафрагмы (☞ стр. 19)       |
| 4  | Автоспуск/Серия снимков (☞ стр. 25)                  | 17 | Отслеживание лица (☞ стр. 35 )       |
| 5  | Индикатор увеличения изображения<br>Zoom (☞ стр. 22) | 18 | Экспозиция (☞ стр. 33)               |
| 6  | Оставшееся количество снимков                        | 19 | Зона фокуса (☞ стр. 19)              |
| 7  | Батарея (☞ стр. 5)                                   | 20 | Надпись с датой (☞ стр. 35)          |
| 8  | Носители данных                                      | 21 | АЕВ                                  |
| 9  | Стабилизатор   | 22 | Резкость (☞ стр. 33)                 |
| 10 | Замер (☞ стр.  | 23 | Качество                             |
| 11 | ISO (☞ стр. 33)                                      | 24 | Разрешение                           |
| 12 | Гистограмма  | 25 | Лампа AF                             |
| 13 | Баланс белого  |    |                                      |

## Режим воспроизведения

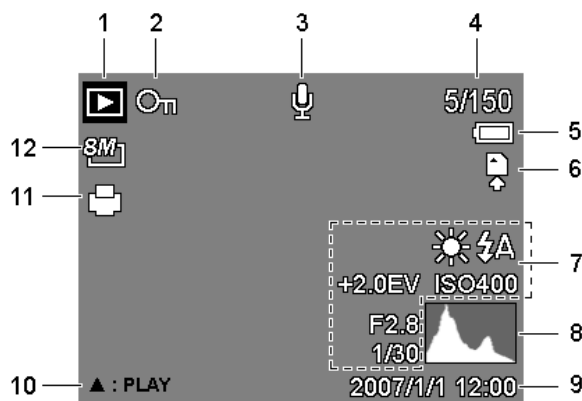

- |                                     |   |
|-------------------------------------|---|
| 1 Режим воспроизведения (☞ стр. 13) | 7 Информация по записи (☞ стр. 10)        |
| 2 Защита                            | 8 Гистограмма                             |
| 3 Голосовое сообщение               | 9 Дата и время съемки                     |
| 4 Количество файлов / Всего         | 10 Контроль речевых сообщений (☞ стр. 31) |
| 5 Батарея (☞ стр. 5)                | 11 DPOF                                   |
| 6 Носители данных                   | 12 Разрешение                             |

### ! Внимание

- Некоторая часть информации может не высветиться правильно, если Вы смотрите фотографии, снятые на камерах других моделей.

## Изменение режима ЖК дисплея

Нажатие кнопки **SET/DISP** меняет статус ЖК дисплея как показано ниже:

### ■ Режим REC

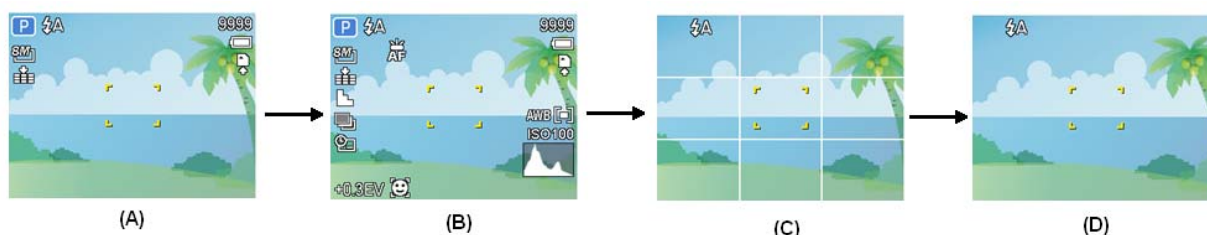

(A) OSD включено

(B) Полное OSD

(C)

(D)

(A) OSD включено (B) Полное OSD (C) Направляющая линия (D) OSD выключено

### ? Совет

Применяйте "Направляющую линию", чтобы легко скомпоновать фотографии перед съемкой изображений.

### ■ Режим воспроизведения

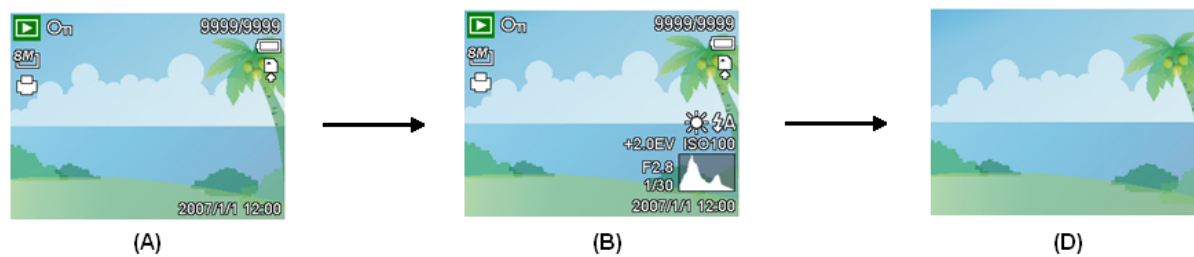
**Внимание**

- Вы не можете менять статус ЖК дисплея в следующей ситуации:
  - Ручная экспозиция
  - Запись видеороликов или аудио файлов
  - Проигрывание видеороликов или аудио файлов
  - Показ слайдов
  - Просмотр изображений в свернутом виде
  - Резка фотоизображений



## Базовые операции

### Включение и выключение питания

**1** Нажмите кнопку **POWER (1)** чтобы включить камеру в режиме **REC**.

- Питание включается, объектив выдвигается и светодиод горит зеленым.

Нажмите кнопку **Playback (2)** чтобы включить камеру в режиме воспроизведения.

- Питание включается, и на ЖК дисплее появляется изображение (3).

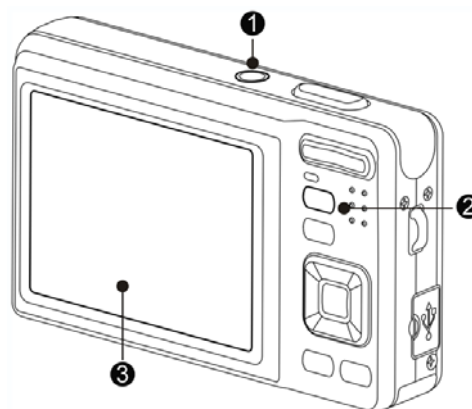

**2** Нажмите кнопку **POWER (1)** еще раз, чтобы выключить питание.

- Питание выключается, объектив втягивается, а светодиод гасится.



#### Совет

- Вы можете включить камеру без сигнала включения и работы, нажав и удерживая кнопку **POWER (1)** или **Playback (2)** более 1,5 сек.
- Переключение между режимом **REC** и режимом воспроизведения (☞ стр. 13).

### Энергосберегающая функция

Для экономии энергии батарейки, ЖК дисплей автоматически выключается через 1 минуту после поступления последнего управляющего сигнала (заранее заданная фабричная установка). Нажмите какую-либо кнопку (но не кнопку включения), чтобы ЖК дисплей включился. Вы можете поменять установку экономии питания в меню установки.

После того, как энергосберегающая функция будет работать в течение 1 минуты, питание выключится полностью. Для восстановления питания нажмите кнопку **POWER (1)** или **Playback (2)**.

Функция энергосбережения не будет инициироваться в следующей ситуации:

- Запись видеороликов или аудио файлов
- Проигрывание видеороликов или аудио файлов
- Показ слайдов
- Подсоединение камеры к компьютеру или принтеру через USB кабель

## Изменение режимов

Вы можете записывать изображения и голоса в режиме REC. Используйте режим воспроизведения, чтобы повторно проигрывать, удалять или редактировать изображения на ЖК дисплее.

### Переключение между режимом REC и режимом воспроизведения

В режиме REC : нажмите кнопку Playback (1) для перехода в режим PLAY.

В режиме PLAY: нажмите кнопку Playback (1) или **MODE** (2) для перехода в режим REC.

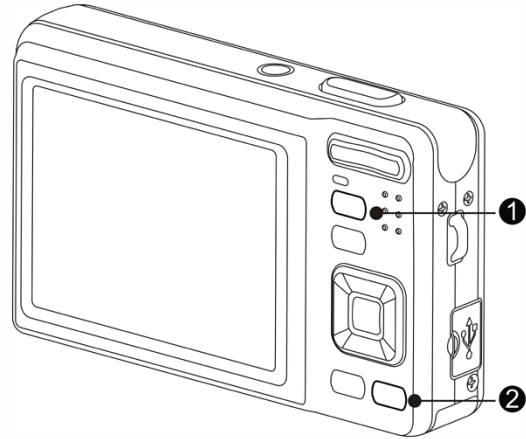

### Выбор режима REC

**1** Установить камеру в режим REC (☞ стр. 13).

**2** Запустить меню режимов съемки.

- Нажать кнопку MODE (2) чтобы было видно меню режима сцены.

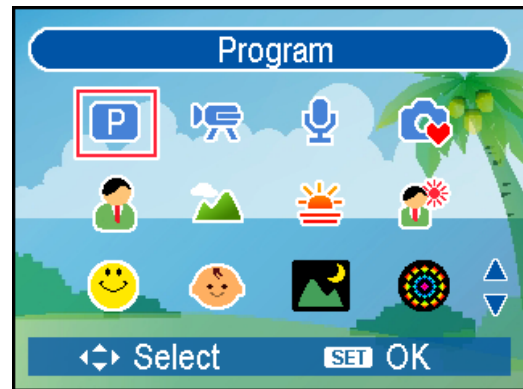

**3** Выбрать режим.

- Используйте четырехстороннюю кнопку контроля для выбора требуемого режима и нажмите кнопку **SET**, чтобы подтвердить установку.

Экранное меню	Название	Описание
	Program (Программа)	Камерой задаются установочные параметры, подходящие для условий съемки.
	Movie (Видеоролик)	Для записи видеороликов.
	Voice REC (Голосовая запись)	Для записи аудио.
	Q Mode (Режим Q)	Позволяет начинающим легко снимать фотографии.
	Portrait (Портрет)	Размытый задний план для фокусирования на сюжете.
	Landscape (Пейзаж)	Применяется для широких живописных пейзажей.
	Sunset (Закат)	Усиливает красный оттенок для записи изображений с закатом.

Экранное меню	Название	Описание
	Backlight (Компенсация яркого фона)	Съемка изображения объекта на ярком фоне с изменением замера.
	Smile Capture (Захват улыбки)	Захватывает наиболее яркий момент улыбки у людей.
	Kids (Дети)	Делается фотоснимок двигающихся детей.
	Night Scene (Ночная сцена)	Съемка сюжета с сохранением ночного заднего плана.
	Fireworks (Фейерверк)	Медленная выдержка для съемки фейерверков.
	Snow (Снег)	Используется для сцен на пляже или на снегу.
	Sports (Спорт)	Используется для снятия фотоснимков движений с высокой скоростью.
	Party (Вечеринка)	Используется для свадеб или домашних вечеринок.
	Candlelight (Свет от свечей)	Для захвата теплого эффекта света свечей.
	Night Portrait (Ночной портрет)	Используется для съемки портретных изображений на более темном заднем плане.
	Soft Skin (Гладкая кожа)	Улучшает тон кожи, чтобы кожа лица казалась гладкой.
	Soft Flowing Water (Тихо текущая вода)	Можно делать фотоснимки с эффектами столь же гладкими как шелк.
	Food (Еда)	Более высокая насыщенность делает еду более аппетитной.
	Building (Здание)	Усиливает грани объекта.
	Text (Текст)	Усиливает черно-белый контраст.
	Auction (Аукцион)	Записывает изображения небольшого размера, которые превосходно подходят для аукционных извещений.

## Выбор режима ASM

### 1 Установить камеру в режим REC (☞ стр. 13).

- Она не может переключаться в режим ASM в режиме записи видеоролика или аудио.

### 2 Запустить режим ASM

- Нажать кнопку **ASM** (❶) чтобы переключаться между режимами приоритета диафрагмы, приоритета затвора и ручной съемки.
- Более детальные сведения см. (☞ стр. 26).

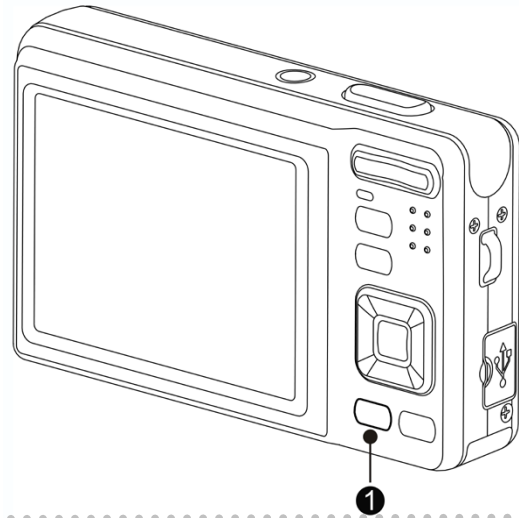

### 3 Выйти из режима ASM.

- Использовать колесо регулятора jog wheel ASM, либо кнопку режима дисплея, сначала чтобы выбрать сцену, а затем режим записи. (☞ стр. 13).

## Использование меню

Когда на экране стоит изображение меню, четырехсторонняя кнопка контроля и кнопка SET применяются для выбора требуемых установочных параметров.

### Меню REC

### 1 Включить питание, и установить камеру в режим REC (☞ стр.13).

### 2 Открывание меню REC.

- Нажмите кнопку MENU (❶), чтобы стало видно меню.

### 3 Выбрать элемент.

- Нажмите ◀ или ▶ (❷) чтобы е

### 4 Изменить установку.

- Нажмите ▲ или ▼ (❸), чтобы изменить установку.

### 5 Нажать кнопку MENU (❶) или SET (❸), чтобы сохранить установочные параметры, и закрыть меню.

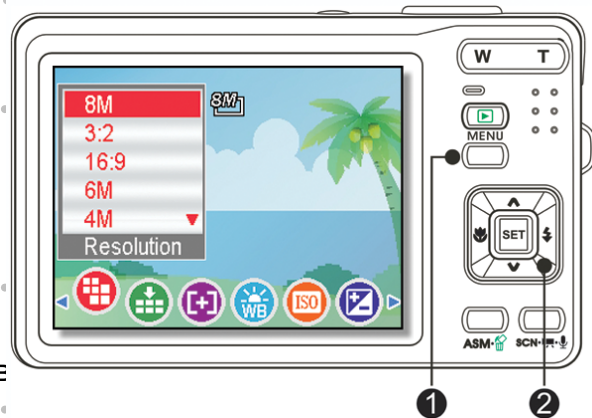

**Список в меню записи REC (фотоснимок)**

Элемент меню	Доступные установочные параметры	Стр.
Разрешение	/  /  /  /  /  /	25
Качество	/  /	25
Замер	/  /	36
Баланс белого	Авто /  /  /  /  /  /	36
ISO	Авто / ISO50 / ISO100 / ISO200 / ISO400 / ISO800 / ISO1600 / ISO3200	37
Экспозиция	-2.0EV ... +2.0EV	37
Режим съемки	Выкл. /  /  /  /	29
АЕВ	Выкл. /	
Подсветка	Выкл. /  /  /	37
Резкость	/  /	37
Эффект	Выкл./ЧБ/Сепия/Негатив/Красный/Зеленый/Синий	38
Надпись даты	Выкл./ Дата / Дата и время	39
Цифровое увеличение изображения Zoom	Выкл./ Вкл.	26
Стабилизатор	Выкл./ Вкл.	39
Отслеживание лица	Выкл./ Вкл.	39
Фоторамка	Выкл./ Рамка 1 ~ 10	39
Лампа AF	Авто / Выкл	40

**Список меню записи REC (Видеоролик)**

Элемент меню	Доступные установочные параметры	Стр.
Размер видеоролика	/  /  /	33
Замер	/  /	36
Баланс белого	Авто /  /  /  /  /  /	36

## Меню установки Setup Menu

**1** Включите питание и установите камеру в режим REC или воспроизведения (☞ стр. 13).

**2** Нажмите кнопку MENU (❶), чтобы открыть меню REC или воспроизведения.

- Показываемое на экране меню будет зависеть от того, находитесь ли Вы в режиме REC или PLAY- BACK.

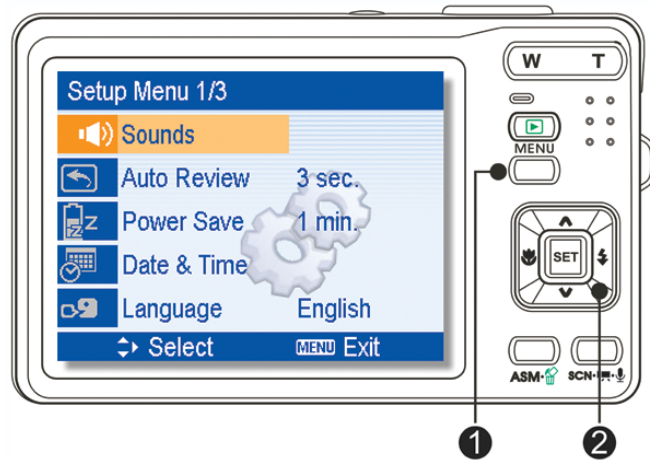

**3** Открывание меню установки Setup Menu.

- Нажать четырехстороннюю кнопку контроля (❷), чтобы выбрать **SETUP** (🔧) и затем нажмите кнопку **SET** (❷), чтобы вышло меню установки Setup Menu

**4** Select an item.

- Нажмите ▲ или ▼ (❸) чтобы выбрать элемент меню и затем нажмите ► или кнопку **SET** (❷), чтобы появилось субменю.

**5** Select an item.

- Нажмите ▲ или ▼ (❸) чтобы выбрать элемент меню и затем нажмите ► или кнопку **SET** (❷), чтобы появилось субменю.

### Изменение установки.

- Нажмите ▲ или ▼ (❸) чтобы выбрать опцию и нажмите ◀ или кнопку **SET** (❷), чтобы сделать выбор установок.

**6** Нажмите кнопку MENU (❶), чтобы закрыть меню.

### Список меню установки

Элемент меню	Функции
Звуки	<b>[Затвор]:</b> Вкл. и выкл. звука затвора <b>[Начало работы]:</b> Установка типа звука включения. <b>[Зуммер]:</b> Вкл. и выкл. звука работы <b>[Громкость]:</b> Настройка громкости звука затвора, звука включения, зуммера и звука воспроизведения.
Автопросмотр	<b>[Выкл.]:</b> Захваченное изображение не будет автоматически появляться после съемки. <b>[1 сек.]:</b> Захваченное изображение появится в течение 1

Элемент меню	Функции																						
	<p>секунды после съемки.</p> <p><b>[3 сек.]</b> Захваченное изображение появится в течение 3 секунд после съемки.</p> <p><b>[5 сек.]</b>: Захваченное изображение появится в течение 5 секунд после съемки.</p>																						
Сбережение энергии	<p><b>[1 мин.] / [3 мин.] / [5 мин.]</b>: При потреблении энергии камера автоматически выключается в течение определенного периода времени.</p> <ul style="list-style-type: none"> <li>• Функция сбережения энергии не будет активироваться в некоторых ситуациях (☞ стр. 12).</li> </ul>																						
Дата и время	Установка даты и времени (☞ стр. 8).																						
Язык	<p>Выбор языка для меню дисплея и прочей информации из следующих 21 языков: (☞ стр. 7)</p> <table> <tbody> <tr> <td><b>[English]</b>: Английский</td> <td><b>[繁體中文]</b>: Китайский трад.</td> </tr> <tr> <td><b>[Deutsch]</b>: Немецкий</td> <td><b>[Español]</b>: Испанский</td> </tr> <tr> <td><b>[Italiano]</b>: Итальянский</td> <td><b>[Français]</b>: Французский</td> </tr> <tr> <td><b>[Nederlands]</b>: Голландский</td> <td><b>[Português]</b>: Португальский</td> </tr> <tr> <td><b>[Magyar]</b>: Венгерский</td> <td><b>[Čestina]</b>: Чешский</td> </tr> <tr> <td><b>[Türkçe]</b>: Турецкий</td> <td><b>[Polski]</b>: Польский</td> </tr> <tr> <td><b>[Svenska]</b>: Шведский</td> <td><b>[Русский]</b>: Русский</td> </tr> <tr> <td><b>[Rumänisch]</b>: Румынский</td> <td><b>[Ελληνικά]</b>: Греческий</td> </tr> <tr> <td><b>[العربية]</b>: Арабский</td> <td><b>[日本語]</b>: Японский</td> </tr> <tr> <td><b>[ไทย]</b>: Тайский</td> <td><b>[简体中文]</b>: Китайский упрощ.</td> </tr> <tr> <td><b>[한국어]</b>: Корейский</td> <td></td> </tr> </tbody> </table>	<b>[English]</b> : Английский	<b>[繁體中文]</b> : Китайский трад.	<b>[Deutsch]</b> : Немецкий	<b>[Español]</b> : Испанский	<b>[Italiano]</b> : Итальянский	<b>[Français]</b> : Французский	<b>[Nederlands]</b> : Голландский	<b>[Português]</b> : Португальский	<b>[Magyar]</b> : Венгерский	<b>[Čestina]</b> : Чешский	<b>[Türkçe]</b> : Турецкий	<b>[Polski]</b> : Польский	<b>[Svenska]</b> : Шведский	<b>[Русский]</b> : Русский	<b>[Rumänisch]</b> : Румынский	<b>[Ελληνικά]</b> : Греческий	<b>[العربية]</b> : Арабский	<b>[日本語]</b> : Японский	<b>[ไทย]</b> : Тайский	<b>[简体中文]</b> : Китайский упрощ.	<b>[한국어]</b> : Корейский	
<b>[English]</b> : Английский	<b>[繁體中文]</b> : Китайский трад.																						
<b>[Deutsch]</b> : Немецкий	<b>[Español]</b> : Испанский																						
<b>[Italiano]</b> : Итальянский	<b>[Français]</b> : Французский																						
<b>[Nederlands]</b> : Голландский	<b>[Português]</b> : Португальский																						
<b>[Magyar]</b> : Венгерский	<b>[Čestina]</b> : Чешский																						
<b>[Türkçe]</b> : Турецкий	<b>[Polski]</b> : Польский																						
<b>[Svenska]</b> : Шведский	<b>[Русский]</b> : Русский																						
<b>[Rumänisch]</b> : Румынский	<b>[Ελληνικά]</b> : Греческий																						
<b>[العربية]</b> : Арабский	<b>[日本語]</b> : Японский																						
<b>[ไทย]</b> : Тайский	<b>[简体中文]</b> : Китайский упрощ.																						
<b>[한국어]</b> : Корейский																							
№ файла	<p>Воспользуйтесь этой функцией, если камера выдает сообщение об ошибке "Папка не может быть создана" или если Вы хотите заново начать нумерацию, например, после стирания всех файлов.</p>																						
	<p><b>[Серия]</b>: Сохранение последних номеров файлов не оказывает влияния на удаление файлов или вставку новой карты памяти.</p> <p><b>[Сброс]</b>: Сбрасывайте нумерацию файлов каждый раз после замены карты памяти.</p>																						
	<ul style="list-style-type: none"> <li>• Сбрасывание номеров файлов бывает полезным, чтобы избежать дублирования имен файлов, когда фотографии загружаются в компьютер (☞ стр. 50).</li> </ul>																						
ТВ выход	<p>Вы можете просматривать изображения на телевизоре при наличии кабеля AV (☞ стр. 48). ТВ выход должен быть установлен либо в систему NTSC, либо в систему PAL, в зависимости от вашего региона.</p> <p><b>[NTSC]</b>: Америка, Япония и другие</p> <p><b>[PAL]</b>: Европа, Океания и другие</p>																						
USB	<p><b>[Компьютер] / [Принтер]</b>: Устанавливает режим USB для соединения камеры с принтером или компьютером (☞ стр. 49).</p>																						
Изображение	Устанавливает записанное изображение в качестве заставки																						

Элемент меню	Функции
при включении (Заставка)	(☞ стр. 47).
Формат	<p>Для стирания всех данных, сохраненных в карте памяти, если Вы используете карту, или всех данных, сохраненных во внутренней памяти, если карты нет.</p> <ul style="list-style-type: none"> <li>• Появляется сообщение "ЗАНЯТО...ПОЖАЛУЙСТА ЖДИТЕ" ("BUSY...PLEASE WAIT") и начинается форматирование карты памяти.</li> <li>• Появляется сообщение "ЗАВЕРШЕНО" когда форматирование заканчивается.</li> <li>• Все данные будут удалены, включая защищенные файлы. Не забудьте выгрузить важные файлы на свой компьютер перед форматированием.</li> </ul>
Полный сброс	<p>Сбрасывает все установочные параметры работы кнопок в значение по умолчанию.</p> <p>Следующие установочные параметры не меняются после полного сброса:</p> <ul style="list-style-type: none"> <li>• Установка даты и времени</li> <li>• Установка языка</li> <li>• Установка ТВ выхода</li> </ul>

## Базовые режимы записи

### Запись фотоснимков

- 1 .....  
**Включить питание и установить камеру в режим REC (☞ стр. 13).**
- 2 .....  
**Выбрать сюжет на дисплее.**
  - Нацелить зону фокуса (❶) на сюжет, который Вы хотите снять.
- 3 .....  
**Нажмите не до конца кнопку затвора, чтобы сфокусировать изображение**
  - Зона фокуса (❶) становится зеленой, когда в фокусе, затем на дисплее появляются значения выдержки (❷), значение диафрагмы (❸) и значение ISO (❹).

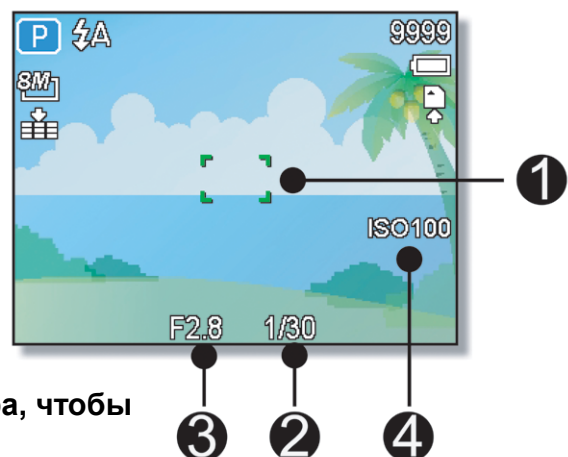



- Если выдержка медленная или в том случае, когда изображение может оказаться размытым, на ЖК дисплее может появиться предупреждающая иконка о тряске !👉. Чтобы этого не случилось, используйте штатив для стабилизации камеры при записи изображения.

## 4

### Снятие фотографий.

- Нажмите полностью кнопку затвора для того, чтобы снять фотографию.



#### Внимание

- Убедитесь что ваши пальцы или ремешок не закрывают объектив.

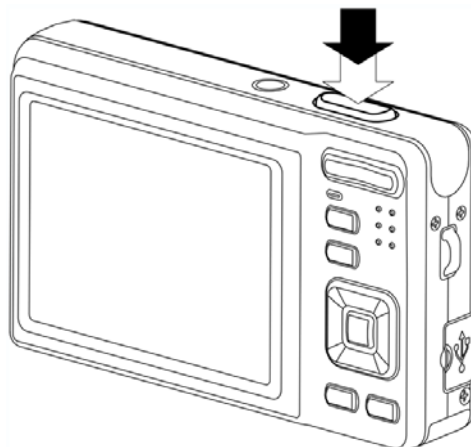

### Использование режима Q

Режим Q делает интерфейс камеры упрощенным. Большие размеры иконок и меньшее количество средств контроля облегчает снятие фотографий в любое время, в особенности для начинающих или пожилых пользователей.

В режиме Q можно использовать только основные установочные параметры:

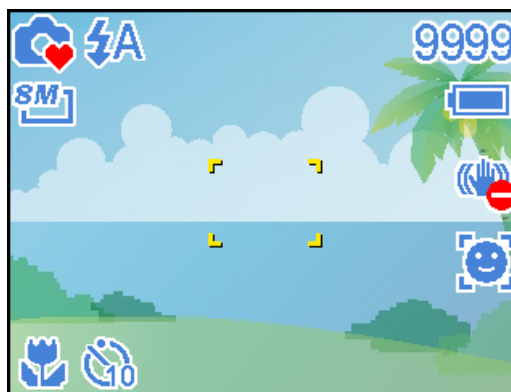

Кнопка	<b>Вспышка:</b> Auto (Авто) / Red eye (Красный глаз) / Force on (Принудительное включение) / Slow sync (Замедленная синхронизация) / Force off (Принудительное выключение)
	<b>Макро:</b> Off (Выкл.) / On (Вкл.)
	<b>SET/DISP:</b> OSD on (OSD вкл.) / Guide line (Направляющая линия) / OSD off (OSD выкл.)
Меню	<b>Разрешение:</b> 8M / 3:2 / 16:9 / 6M / 4M / 2M / VGA
	<b>Режим съемки:</b> Выкл. / 2 сек. / 10 сек. / Double (Сдвоенный) / Burst (Серия снимков)
	<b>Стабилизатор:</b> Выкл. / Вкл.
	<b>Отслеживание лица:</b> Выкл. / Вкл.
	<b>Фоторамка:</b> можно выбрать 10 рамок
	<b>Зуммер:</b> Выкл. / Вкл.
<b>Автопросмотр:</b> Выкл. / 1 сек. / 3 сек. / 5 сек.	

Остальные указанные ниже установочные параметры контролироваться не будут:

Фиксированные установки (*)	• Качество: S.Fine (Очень хорошее)	<ul style="list-style-type: none"> <li>• Подсветка: Выкл.</li> <li>• Резкость: Нормальная</li> <li>• Эффект: Выкл.</li> <li>• Надпись с датой: Дата и время</li> <li>• Цифровое увеличение изображения: Выкл.</li> <li>• Лампа AF: Авто</li> </ul>
	• Замер: Multi (Множественный)	
	• Баланс белого: Авто	
	• ISO: Авто	
	• Экспозиция: Авто	
Сервисные установки (**)	• АЕВ: Выкл.	<ul style="list-style-type: none"> <li>• № файла</li> <li>• ТВ выход</li> <li>• USB</li> <li>• Изображение-заставка</li> </ul>
	• Звук затвора	
	• Звук включения	
	• Сбережение энергии	
	• Дата и время	
	• Язык	









(\*) Фиксированные установки: Установочные параметры фиксируются в режиме Q.

(\*\*) Сервисные установки: применяются установки режима, установленного в последний раз.





### Установка формата и качества изображения

Можно выбрать низкое разрешение и качество изображения, уменьшить формат изображения, чтобы снять больше фотографий. Выбирайте подходящие установки по желаемому качеству изображения и по цели. Дополнительные сведения см. на стр. 15.

#### Значения разрешения

Формат изображения		Печатные размеры	
	3264 x 2448	Печать больше чем размер A4.	Больше  Больше
	3264 x 2176		
	3264 x 1840		
	2816 x 2112		
	2272 x 1704		
	1600 x 1200		
	640 x 480	Печатание открыток или графических вложений e-mail.	Меньше

#### Значение качества

Сжатие		Цель	
	Super Fine (очень хорошие)	Снять фотографии очень высокого качества.	Качество выше  Качество ниже
	Fine (хорошие)	Снять фотографии нормального качества.	
	Normal (нормальные)	Снять больше фотографий.	

## Использование функции увеличения изображения Zoom

Ваша камера имеет комбинацию оптических и цифровых функций увеличения изображения Zoom, которая позволит Вам уменьшать поле зрения для далеко расположенных сюжетов или увеличивать поле зрения для широкоугольных снимков.

Оптическое увеличение изображения достигается механическим регулированием объектива камеры. При цифровом увеличении изображение увеличивается или сжимается с помощью программно реализованного процесса.

**1** Выберите установку увеличения и направьте камеру на сюжет.

**2** Нажмите кнопку увеличения изображения (1), чтобы скомпоновать изображение.

[W]: увеличьте поле зрения для широкоугольной съемки.

[T]: уменьшите поле зрения для съемки телефотоснимков.

- Когда нажата кнопка увеличения изображения, на ЖК дисплее появляется полоска регулирования увеличения.
- Когда коэффициент оптического увеличения изображения (2) достигает максимума, увеличение временно приостанавливается. Нажмите [T] снова, камера автоматически переключится на цифровое увеличение изображения (3) и масштабирование продолжится.
- Цифровое увеличение изображения (3) не будет работать при записи видеоролика.

**3** Нажмите кнопку затвора, чтобы снять фотографию.

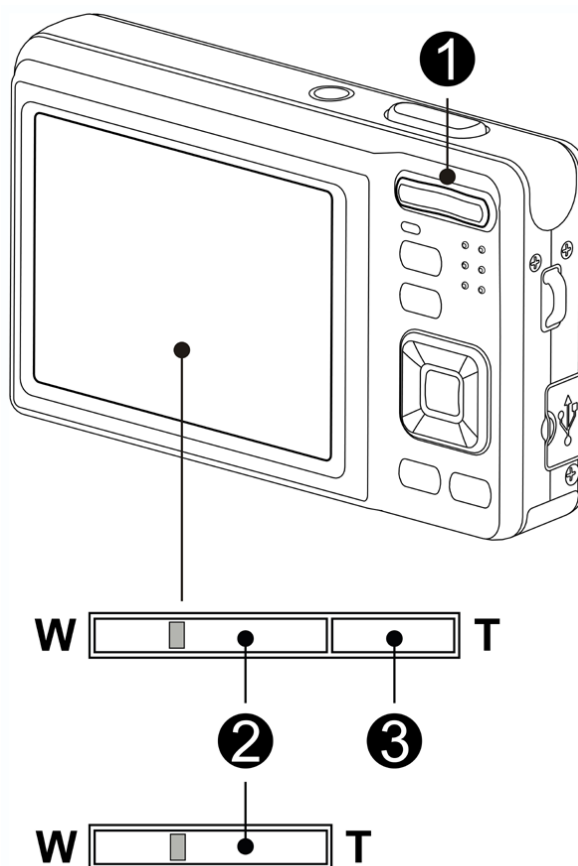

### Совет

- Цифровое увеличение изображения работает за счет увеличения центральной части изображения за счет процесса программной интерполяции.
- Цифровое увеличение изображения используется для достижения уровня увеличения приблизительно до 4 раз.

## Использование вспышки

Вспышка используется не только для съятия фотографий в условиях недостаточного освещения, но также в тех случаях, когда сюжет находится в тени или в условиях контрового освещения. Нажмите кнопку вспышки для просмотра различных режимов вспышки у вашей камеры. Вспышка не будет работать при ведении непрерывной съемки и при записи видеоролика.

**1** Включите питание и установите камеру в режим REC (☞ стр. 13).

**2** Нажмите кнопку вспышки (ⓘ) для изменения режима вспышки.

- Каждый раз при нажатии кнопки вспышки, иконка вспышки (ⓘ) меняется.

**⚡** **Auto flash** (Авто вспышка):

Вспышка срабатывает автоматически при съемке в условиях, которые требуют дополнительного освещения.

**⚡** **Red-eye reduction** (Удаление эффекта красных глаз):

Вспышка посылает строб-импульс в глаза, чтобы глаз адаптировался к вспышке, затем срабатывает снова для получения фактического фотоснимка. Ваша камера чувствует освещенность сюжета и использует вспышку только при необходимости.

**⚡** **Force on** (Принудительное включение):

Вспышка срабатывает каждый раз при съятии фотографий, независимо от условий освещения.

**S⚡** **Slow sync** (Замедленная синхронизация):

Вспышка срабатывает при замедленном срабатывании затвора.

**⚡** **Force off** (Принудительное выключение):

Вспышка никогда не срабатывает, даже в условиях темноты.



**3** Нажмите кнопку затвора, чтобы снять фотографию.

### Внимание

- Время заряда вспышки может увеличиться, когда напряжение на батарее низкое.
- Имеющиеся установочные параметры вспышки ограничены в зависимости от режима REC, который Вы выбрали).

## Использование Макро

Ваша камера оборудована макро функцией, которая позволяет фокусироваться на очень близко расположенных сюжетах. В режиме макро можно фокусироваться на сюжетах, расположенных в 15 см от объектива, при установке максимально широкого угла и в 40 см при максимальной установке телефото.

**1** Включите питание и установите камеру в режим REC (☞ стр. 13).

**2** Нажмите кнопку макро (🌸) чтобы войти в режим макро.

- На ЖК дисплее появляется иконка Макро (🌸).
- Чтобы выйти из режима макро, нажмите кнопку макро (🌸) снова.

**3** Нажмите кнопку затвора, чтобы снять фотографию.

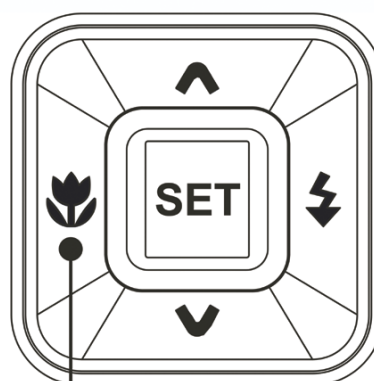

### ? Совет

- Расстоянием называется измеренное расстояние между поверхностью объектива камеры и сюжетом.

## Применение автоспуска и серии снимков

Используйте автоспуск для установки задержки с момента времени когда кнопка затвора нажата до времени съемки изображения. Используйте режим burst (серия снимков) чтобы записать непрерывную серию фотоснимков.

**1** Включите питание и установите камеру в режим REC (☞ стр.13).

**2** Открывание меню REC (☞ стр. 15).

- Используйте ◀ или ▶ чтобы выбрать режим [Drive mode] из меню REC.

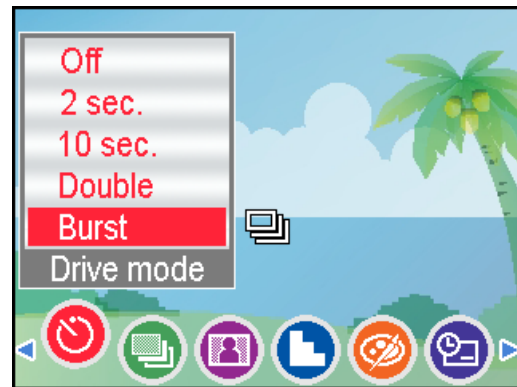

**3** Изменение установки.

- Нажмите ▲ или ▼ чтобы выбрать режим съемки, затем нажмите кнопку SET.

**Off** (Выкл.):

Запись отдельного изображения.



**2 сек.:**

Отпускание затвора задержится на 2 секунды.



**10 сек.:**

Отпускание затвора задержится на 10 секунд.



**Double** (Сдвоенное):

Запись двух изображений при съемке через 10 и 12 секунд после нажатия спусковой кнопки затвора.



**Burst** (Серия снимков):

Для снятия непрерывной съемки продолжать удерживать кнопку затвора полностью нажатой. Отпустить кнопку затвора, чтобы прекратить снимать.

**4** Нажмите кнопку затвора, чтобы снять фотографию.



### Совет

- При использовании функции автоспуска, позаботьтесь о штативе, либо используйте ровную устойчивую поверхность для размещения цифровой камеры.

## Использование приоритета диафрагмы

В этом режиме яркость можно установить по значению диафрагмы. Более высокое значение диафрагмы приводит к тому, что задний план выходит из фокуса. Выбор более низкого значения диафрагмы позволяет Вам смягчить задний план.

**1** Включите питание и установите камеру на приоритет диафрагмы (☞ стр. 15).

**2** Настройте значение диафрагмы, нажимая кнопку ▲ или ▼.

**3** Нажмите кнопку затвора, чтобы снять фотографию.



### Совет

Чем больше значение диафрагмы, тем меньше раскрытие объектива, что не позволяет попадать в камеру большому количеству света.

## Использование приоритета затвора

В этом режиме яркость можно установить по значению срабатывания затвора. Более быстрая выдержка позволяет сделать четкую фотографию перемещающегося сюжета, в то время как медленное срабатывание создает следовый эффект и позволяет снимать без вспышки в темных зонах.

**1** Включите питание и установите камеру на приоритет затвора (☞ стр. 15).

**2** Настройте выдержку, нажимая кнопку ▲ или ▼.

**3** Нажмите кнопку затвора, чтобы снять фотографию.



## Использование ручной экспозиции

Вы можете вручную устанавливать значения срабатывания затвора и диафрагмы для достижения специфического эффекта.

**1** .....  
**Включите питание и установите камеру на ручную экспозицию** (☞ стр. 15).

**2** .....  
**Используйте кнопку SET для переключения между значением диафрагмы и контролем срабатывания затвора. Нажмите ▲ или ▼ для настройки установки.**



**3** .....  
**Нажмите кнопку затвора, чтобы снять фотографию.**

- Нажмите кнопку затвора не до конца при этом различие между стандартной экспозицией и выбранной экспозицией появится в красном.

## Использование захвата улыбки

**1** .....  
**Включите питание и установите камеру на захват улыбки** (☞ стр. 13).

- В этом режиме будет иметься возможность автоматического отслеживания лица.

**2** .....  
**Выберите лицо для фотографирования.**

- Белая скобка будет показывать самое близкое лицо, обнаруженное у центра.
- Нажать кнопку затвора. Когда изображение будет в фокусе, загорится зеленый свет. Отпустите кнопку затвора.
- Когда обнаруживаются лица, производится шесть непрерывных снимков.

**3** .....  
**Чтобы остановить съемку, снова нажмите кнопку затвора.**



## Запись видеороликов

**1** Включите питание и установите камеру в режим видеоролика (☞ стр. 13).

**2** Скомпонуйте сюжет на дисплее.

- Нацельте зону фокуса (④) на сюжет, который Вы хотите снять.
- ЖК дисплей покажет доступное время записи (③).

**3** Начало записи.

- Нажмите кнопку затвора (①), чтобы начать запись.
- Используя кнопку увеличения изображения (②), настройте размер изображения.
- Баланс белого устанавливается и фиксируется на установочных параметрах первого кадра

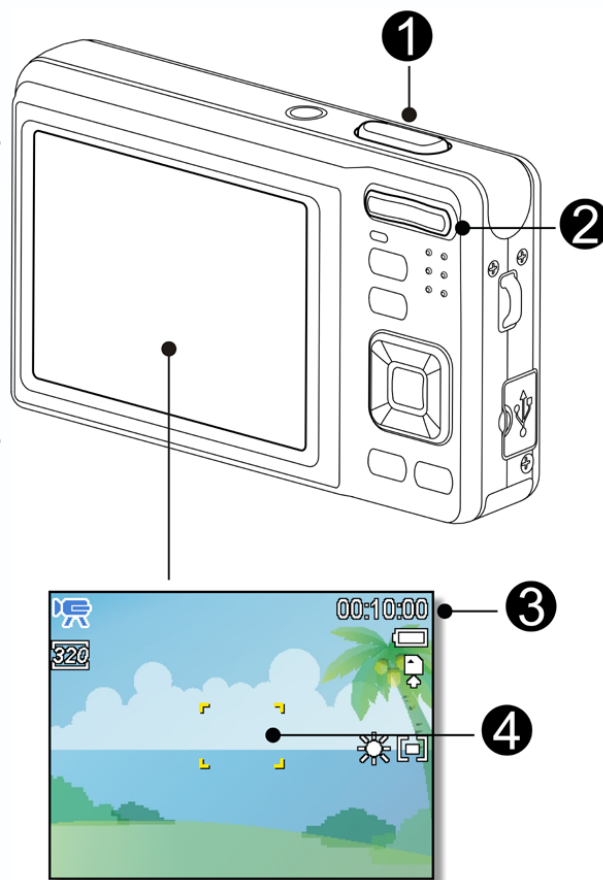

### ! Внимание

- Звук не может записываться при нажатии кнопки увеличения изображения.
- В режиме видеоролика не может использоваться цифровое увеличение изображения.

**4** Окончание записи.

- Нажмите затвор снова, чтобы закончить запись.
- Камера автоматически перестанет записывать, когда емкости памяти окажется недостаточно.

## Установка размера видеоролика

### Размер видеоролика и качество изображения

Иконка	Разрешение	Качество изображения
	720 x 400	-
	640 x 480	Высокое качество
	320 x 240	Нормальное
	640 x 480	Для YouTube®

### Режим YouTube®

Режим YouTube® позволяет записывать видеоролики с предварительно определенными параметрами видео для легкой загрузки на web-сайт YouTube®.

**1**

YouTube® поддерживает два стандарта загрузки файлов:

- Загрузчик отдельных файлов. Максимальный размер файла видеоролика - до 100 МБ.
- Загрузчик YouTube®. Максимальный размер файла видеоролика - до 1 ГБ.

У большинства загружаемых видеороликов продолжительность составляет максимум 5 минут, хотя можно загружать видеоролики с максимальной продолжительностью 10 минут.

**2**

Поэтому, когда Вы производите запись в режиме YouTube®, соблюдаются следующие стандарты:

- Записанные видеоролики устанавливаются на стандартное разрешение YouTube® 640 x 480.
- Запись автоматически останавливается, когда размер файла достигает 100 МБ.



#### Совет

- Если происходит полное заполнение внутренней памяти и карты памяти, либо если размер файла превысит 2ГБ, видеозапись автоматически остановится.
- Чтобы записать видеоролик YouTube®, выберите  из функции размера видеоролика.

## Запись аудио клипов

- 1 .....  
**Включите питание и установите камеру в режим голосовой записи REC** (☞ стр. 13).
- 2 .....  
**Нажмите кнопку затвора, чтобы начать запись.**
  - Голоса записываются с микрофона камеры. Соблюдайте осторожность и не дотрагивайтесь до микрофона во время записи.
- 3 .....  
**Нажмите снова кнопку затвора, чтобы закончить запись.**
  - Камера автоматически перестанет записывать, когда емкость памяти заполнена.

### Воспроизведение аудио клипов

- 1 .....  
**Включите питание и установите камеру в режим воспроизведения** (☞ стр. 13).
- 2 .....  
**Нажмите ◀ или ▶ чтобы выбрать аудио клип, который Вы хотите воспроизвести.**
- 3 .....  
**Начало воспроизведения.**
  - Нажмите ▲ чтобы начать проигрывание аудио клипа.
  - Нажмите ▼ чтобы остановить аудио клип, или нажмите ▲ чтобы сделать паузу. Когда аудио клип остановлен на паузе, нажмите ▲, чтобы вернуться в режим воспроизведения.



## Запись речевых сообщений

Вы можете добавлять к фотографиям речевые сообщения.

- 1** Включите питание и установите камеру в режим воспроизведения Playback (☞ стр. 13).

- 2** Нажмите ◀ или ▶ чтобы выбрать фотографию, к которой Вы хотите добавить речевое сообщение.

- Если изображение уже имеет записанное речевое сообщение, на ЖК дисплее появится . Новая запись заменит предыдущую.

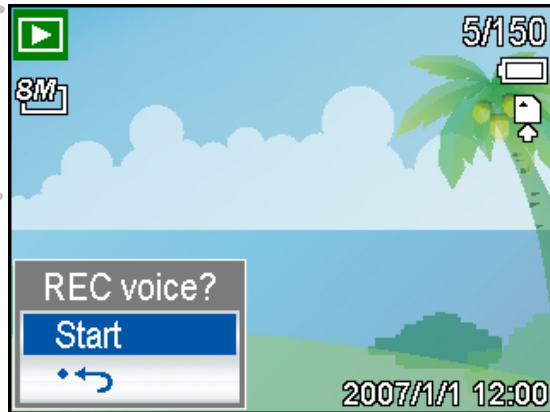

- 3** Открывание меню Playback.

- Нажмите кнопку **MENU**, используя четырехстороннюю кнопку контроля, чтобы выбрать **Voice Memo** (речевое сообщение) () и нажмите кнопку SET.

- 4** Нажмите кнопку **SET**, запись будет идти в течение 30 секунд.

- Нажмите снова кнопку SET, чтобы закончить запись.

### ! Caution

- Речевое сообщение не может быть добавлено к видеоролику или защищенному изображению.
- Вы не можете удалить только речевое сообщение. Когда удаляется изображение, приложенное речевое сообщение также удаляется.

### Воспроизведение речевых сообщений

- 1** Включите питание и установите камеру в режим PLAY (☞ стр. 13).

- 2** Нажмите ◀ или ▶ чтобы выбрать изображение, которое имеет записанное речевое сообщение.



- 3** Начало воспроизведения.

- Нажмите ▲ чтобы начать проигрывать речевое сообщение.
- Нажмите ▼ чтобы остановить речевое сообщение, или нажмите ▲ чтобы сделать паузу. Когда речевое остановлено на паузе, нажмите снова ▲ чтобы вернуться в режим воспроизведения.

## Другие функции записи







### Установка замера

На камере имеется 3 различные опции замера света.

Опция	Описание
	Свет измеряется от полного экрана съемки, но при этом уделяется больше внимания значениям около центра.
	Выбирается экспозиция на основе показаний с нескольких точек в области сюжета.
	Выбирается экспозиция на основе отдельного показания, взятого с центра вашей картинки.

### Установка баланса белого

Настройте баланс белого, чтобы он соответствовал разным источникам света - солнечному свету, освещению от ламп накаливания (вольфрамовых) или флуоресцентному освещению.

Опция	Описание
<b>AUTO</b>	Автоматически корректируется баланс белого на идеальный для обычного фотографирования.
	Настройка на условия яркого солнца или условия естественного освещения.
	Настройка на условия освещения в облачные дни или на условия сумерек.
	Настройка на нормальные условия внутреннего освещения. Корректируется оранжевый оттенок от ламп накала, используемых в домашних условиях. Идеально для фотографирования внутри помещений при освещении вольфрамовыми или галогенными лампами без вспышки.
	Настройка на флуоресцентное освещение. Корректирует зеленый оттенок флуоресцентного освещения. Идеально для фотографирования внутри помещений при флуоресцентном освещении без вспышки.
	
	Для более точной настройки, или когда нельзя определить источник света.



#### Совет

- Направьте камеру на кусок белой бумаги или на аналогичный объект в условиях освещения, для которых Вы хотите установить баланс белого, и затем нажмите кнопку затвора.

## Установка ISO

В первоначальных параметрах установки чувствительность ISO автоматически устанавливается в соответствии с яркостью сюжета.

Опция	Описание
Auto	Чувствительность ISO устанавливается автоматически.
ISO 50	Установка чувствительности на эквивалент ISO 50.
ISO 100	Установка чувствительности на эквивалент ISO 100.
ISO 200	Установка чувствительности на эквивалент ISO 200 .
ISO 400	Установка чувствительности на эквивалент ISO 400.
ISO 800	Установка чувствительности на эквивалент ISO 800.
ISO 1600	Установка чувствительности на эквивалент ISO 1600.
ISO 3200	Установка чувствительности на эквивалент ISO 3200.



### Совет

- Большие величины ISO повышают шум на изображении. Для получения чистых фотографий используйте по возможности более низкие величины ISO.



## Установка экспозиции

Установите значение экспозиции вручную для компенсации необычных условий освещения (непрямое внутреннее освещение, темный задний план и сильный контровой свет).

## Установка АЕВ

Устанавливает автоматическую экспозиционную вилку (АЕВ) на съемку 3 непрерывных изображений, каждое с разной установкой экспозиции: правильно выставленной, недодержанной и передержанной.

## Установка подсветки

Выделяет сюжет из его окружения. Сюжет будет в фокусе в трех различных диапазонах:  /  / 





### Совет

- Фоторамка и отслеживание лица не могут применяться при использовании подсветки.

## Установка резкости

Вы можете, если хотите, выбрать, чтобы изображение имело резкие или мягкие

контуры.

Опция	Описание
	Грани изображения подчеркиваются. Грани станут резкими, но в записываемом изображении может появиться шум.
	Грани изображения резкие. Это подходит для печати.
	Грани изображения размытые. Это подходит для редактирования изображений на компьютере.

## Установка фотоэффекта

Вы можете добавить специальные эффекты в свои изображения в режиме записи или в режиме воспроизведения.

Опция	Описание
Выкл.	Эффект в изображении отсутствует.
	Удаление эффекта красных глаз. (Только воспроизведение)
B&W	Конвертирует изображение в черно-белое.
Sepia (Сепия)	Записанное изображение будет сохранено в тонах сепии.
Negative (Негатив)	Обратное тому, что было на изображении оригинала.
Mosaic (Мозаика)	Добавляет в изображения эффект мозаичных плиток. (Только воспроизведение)
Красный	Изображение становится красноватым.
Зеленый	Изображение становится зеленоватым.
Синий	Изображение становится синеватым.

## Установка надписи с датой

Функция надписи с датой может использоваться для включения даты в фотографии, когда они снимаются.

Опция	Описание
Выкл.	Не включает записанные дату и время в напечатанные изображения.
Дата	Добавляет только записанную дату в напечатанные изображения.
Дата и время	Добавляет только записанную дату и время в напечатанные изображения.

## Установка стабилизатора

При большей чувствительности и более высокой выдержке для получения ярких фотографий, стабилизатор эффективно предотвращает размытие изображения, вызываемое дрожанием рук или движением цели, и можно без больших усилий снимать хорошие фотографии.

## Установка слежения за лицом

После запуска функции слежения за лицом объектив захватывает основной персонаж в картинке и начинает следовать за движениями. Также используется технология автоматического цифрового увеличения изображения для втягивания и



**Совет**

использования вариообъектива, что позволяет Вам сфокусировать линзы.

- Если при неполном нажатии затвора появится зеленая зона автофокуса, это будет означать, что фокусировка выполнена.
- Слежение за лицом контролирует программа Arcsoft.
- При некоторых внешних воздействиях функция слежения за лицом может быть ограничена.
- Подсветка и фоторамка не могут использоваться при включенном слежении за лицом.
- При захвате изображения с несколькими лицами для функции слежения за лицом сначала потребуется больше времени для слежения за лицами.

## Установка фоторамки

Вы можете добавить 10 видов рамок к фотографиям, что сделает их более интересными.



**Совет**

- Эта функция доступна только с фотографиями (кроме 3:2 и 16:9).
- Подсветка и отслеживание лица не могут использоваться при включенной фоторамке.



## Установка лампы AF

Функция лампы AF позволит записывать изображения в условиях слабого освещения.

Опция	Описание
Выкл.	Лампа AF не включается при записи изображений.
Авто	Лампа AF включается автоматически при неполном нажатии на кнопку затвора в условиях слабого освещения.

## Воспроизведение

### Воспроизведение изображений

# 1

Включите питание и установите камеру в режим воспроизведения Playback (☞ стр. 13).

- На ЖК дисплее появится самое последнее записанное изображение.
- Если сохраненных изображений нет, появится сообщение **[No image]** (Нет изображения).

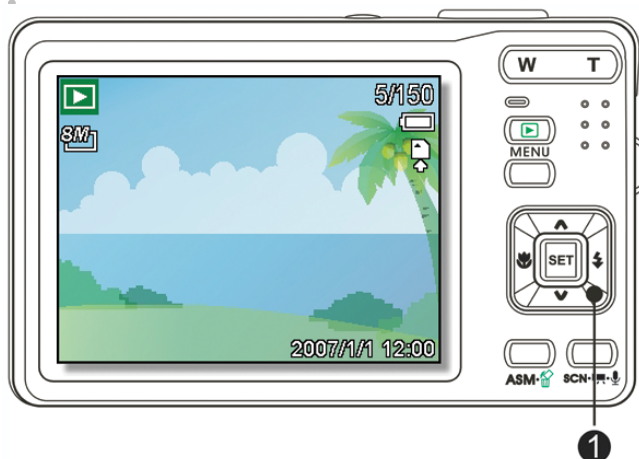

# 2

Нажмите четырехстороннюю кнопку контроля ◀ или ▶ (⓪).

- ◀: покажет предыдущее изображение.
- ▶: покажет следующее изображение.

# ?

**Совет**

- При удерживании кнопок ◀ или ▶ изображения начинают перелистываться с большой скоростью.

## Воспроизведение видеороликов

- 1 Включите питание и установите камеру в режим воспроизведения Playback. (👉 стр. 13).
- 2 Нажмите ◀ или ▶ чтобы выбрать видеоролик, который Вы хотите проиграть.
- 3 Начало воспроизведения.
  - Нажмите ▲ чтобы начать проигрывать видеоролик.
  - Нажмите ▼ чтобы остановить видеоролик, или нажмите ▲ чтобы сделать паузу. Если видеоролик остановлен на паузе, нажмите ▲ чтобы вернуться в режим воспроизведения.



### Совет

- В течение воспроизведения видеоролика, нажмите ▶ для перемотки вперед или нажмите ◀ для перемотки назад.
- Нажмите затвор для захвата фотографии из видеоролика, в то время когда он стоит на паузе.

## Увеличение и обрезка фотографий

- 1 Включите питание и установите камеру в режим воспроизведения Playback (👉 стр. 13).
- 2 Выбор изображения.
  - Нажмите ◀ или ▶ (③) чтобы выбрать изображение, которое Вы хотите увеличить или обрезать.
  - Увеличивать или обрезать можно только фотографии.
- 3 Увеличение изображения.
  - Нажмите [T] (①), чтобы увеличить изображение, при этом показывается центральная часть изображения. Используя кнопку со стрелкой (④) можно просмотреть различные части увеличенного изображения.
  - Нажмите кнопку MENU (②), чтобы вернуться к нормальному размеру.
- 4 Обрезка изображения.
  - Нажмите кнопку SET (③), чтобы установить обрезку изображения.

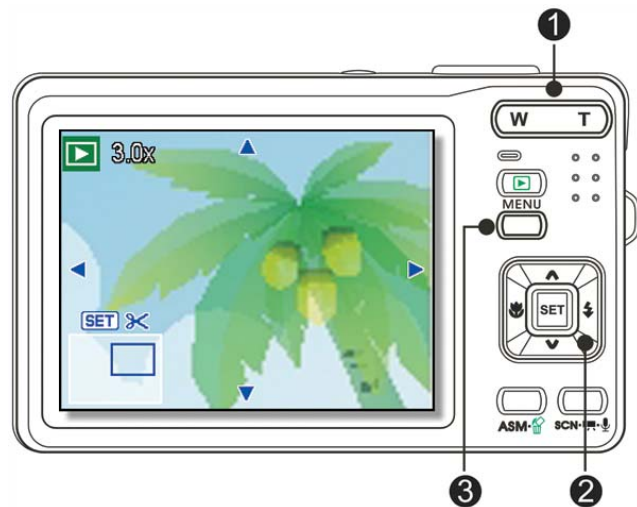

**5**

**Сохранение изображения.**

- Нажмите кнопку **SET** (⊕) снова, чтобы обрезать выбранное изображение и сохранить его в качестве нового.

**Просмотр изображений в свернутом виде**

**1**

Включите питание и установите камеру в режим воспроизведения Playback (☞ стр. 13).

**2**

Нажмите кнопку увеличения изображения [W], появится экран с изображениями в свернутом виде.



**3**

Используйте четырехстороннюю кнопку контроля, чтобы выбрать желательное изображение, и нажмите [T] или кнопку SET, чтобы выбранное изображение было показано в полный экран.

**?**

**Совет**

- Вы можете защищать или удалять несколько фотографий в свернутом виде, см. стр. 42.

**Режим показа слайдов**

**1**

Включите питание и установите камеру в режим воспроизведения Playback (☞ стр. 13).

**2**

Войдите в режим показа слайдов.

Нажмите кнопку **MENU** (Ⓜ), используйте четырехстороннюю кнопку **Slide Show** (⏮) и нажмите кнопку **SET** (⊕).

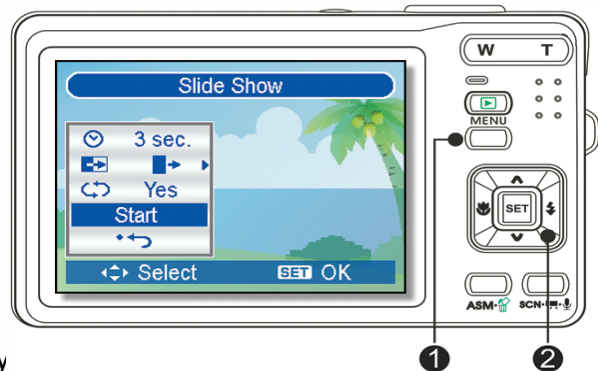

**3**

**Изменение установочных параметров показа слайдов.**

- Используйте четырехстороннюю кнопку контроля (⊕) чтобы установить интервал показа слайдов (⌚), эффект (⏮) и повтор (↺).
- Вы можете установить интервал в диапазоне 1~10 секунд.

4

**Режим показа слайдов.**

- Нажмите кнопку **SET** (Ⓜ), чтобы запустить показ слайдов.
- В течение показа слайдов нажмите кнопку **SET** (Ⓜ), чтобы сделать паузу в показе слайдов, для возвращения к показу слайдов нажмите кнопку **SET** снова.

**Удаление файлов****Удаление отдельного файла**

1

Включите питание и установите камеру в режим воспроизведения Playback (☞ стр. 13).

2

**Открытие меню.**

- Нажмите кнопку **MENU** (Ⓜ), затем используйте четырехстороннюю кнопку контроля (Ⓜ) чтобы выбрать **Delete** (удаление) (🗑) и нажмите кнопку **SET** (Ⓜ).

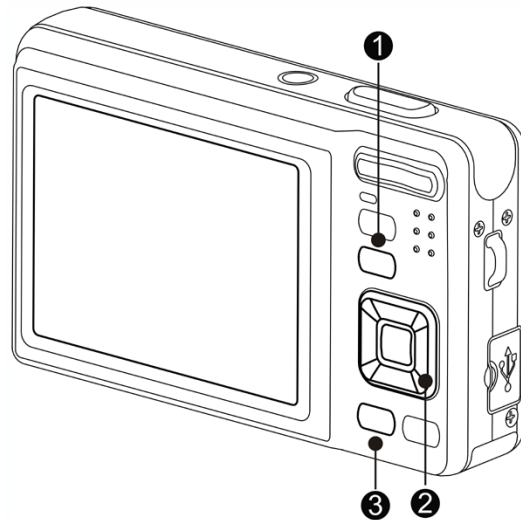

3

Нажмите ▲ или ▼ (Ⓜ) чтобы выбрать **[SINGLE]**, и затем нажмите кнопку **SET**.

4

Нажмите ◀ или ▶ (Ⓜ) чтобы выбрать изображение, которое хотите удалить.

5

Нажмите кнопку **SET** (Ⓜ), чтобы удалить изображение.

- Повторить шаг 4~5, чтобы удалить фотографии.

?

**Совет**

- Для быстрого удаления текущего изображения на дисплее
  1. Выбрать изображение, которое хотите удалить.
  2. Нажмите кнопку Delete (стереть) (Ⓜ), чтобы дать подтверждение.
  3. Нажмите кнопку **SET** (Ⓜ), чтобы удалить текущее изображение на дисплее.
- Защищенные фотографии нельзя удалить этой функцией.

## Удаление нескольких файлов

**1** Включите питание и установите на экране камеры изображения в свернутом виде (☞ стр.38).

**2** Открывание меню.

- Нажмите кнопку **MENU**, затем нажмите ◀ или ▶ чтобы выбрать **Delete** (🗑) и нажмите кнопку **SET**.



**3** Нажмите ▲ или ▼ чтобы выбрать [Select] (выбрать), и затем нажмите кнопку **SET**.

- Рамка выбранного изображения станет зеленой.

**4** Выбор нескольких фотографий.

- С помощью четырехсторонней кнопки контроля выберите изображение.
- Нажатие кнопки **SET** переключает 🗑 между вкл. и выкл. Повторить этот шаг, пока все изображения, которые хотите удалить, будут показаны с иконкой 🗑.

**5** Удаление фотографий.

- Нажмите кнопку **MENU**, затем выберите [Yes] (да), и нажмите кнопку **SET**. Все выбранные фотографии будут удалены.
- Для отмены удаления, нажмите кнопку **MENU** в этом шаге.

## Удаление всех файлов

**1** Включите питание и установите камеру в режим воспроизведения Playback (☞ стр. 13).

**2** Открывание меню.

- Нажмите кнопку **MENU**, затем используйте четырехстороннюю кнопку контроля, чтобы выбрать **Delete** (удалить) (🗑) и нажмите кнопку **SET**.

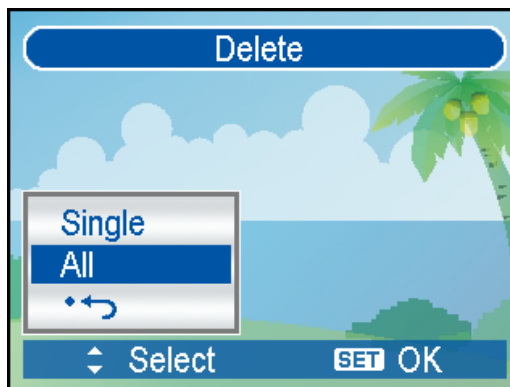

- Вы можете открыть меню в полный экран или с изображениями в свернутом виде.

**3**

Нажмите ▲ или ▼ чтобы выбрать [All] (все), и затем нажмите кнопку SET.

**4**

Нажмите кнопку SET, чтобы удалить все незащищенные фотографии.

### Защита отдельного файла

**1**

Включите питание и установите камеру в режим воспроизведения Playback (☞ стр. 13).

**2**

Открывание меню.

- Нажмите кнопку MENU, затем используйте четырехстороннюю кнопку контроля, чтобы выбрать Protect (⊙П) и нажмите кнопку SET.

**3**

Нажмите ▲ или ▼ чтобы выбрать [SINGLE], и затем нажмите кнопку SET.

**4**

Нажмите ◀ или ▶ чтобы выбрать изображение, которое хотите защитить

**5**

Нажмите кнопку SET, чтобы защитить изображение.

- Когда файл защищен, на ЖК дисплее появляется ⊙П.
- Повторить шаг 4~5, чтобы защитить фотографии.
- Чтобы снять защиту с файла, снова нажмите кнопку SET в шаге 5. ⊙П исчезнет и защита с файла будет снята.

### Защита всех файлов

**1**

Включите питание и установите камеру в режим воспроизведения Playback (☞ стр. 13).

**2**

Открывание меню.

- Нажмите кнопку MENU, затем используйте четырехстороннюю кнопку контроля, чтобы выбрать Protect (защитить) (⊙П) и нажмите кнопку SET.

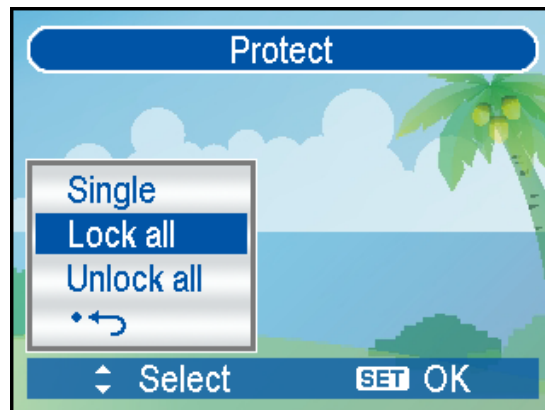
**3**

- Вы можете открыть меню в полный экран или с изображениями в свернутом виде

Нажмите ▲ или ▼ чтобы выбрать Lock all (защитить все), и затем нажмите кнопку SET.

- Чтобы снять защиту со всех файлов, выбрать Unlock all на этом шаге, затем нажмите кнопку SET.

4

Нажмите кнопку SET, чтобы защитить все фотографии.

## Защита нескольких файлов

1

Включите питание и установите на экране камеры изображения в свернутом виде (☞ стр. 38).

2

Открывание меню.

- Нажмите кнопку MENU, затем нажмите ◀ или ▶ чтобы выбрать Protect (защитить) (⊙π) и нажмите кнопку SET.



3

Нажмите ▲ или ▼ чтобы выбрать [Select] (выбрать), и затем нажмите кнопку SET.

- Рамка выбранного изображения станет зеленой.

4

Выбор нескольких фотографий.

- С помощью четырехсторонней кнопки контроля выберите изображение.
- Нажатие кнопки SET переключает ⊙π между вкл. и выкл. Повторить этот шаг, пока все изображения, которые хотите защитить, будут показаны с иконкой ⊙π.

5

Защита фотографий.

- Нажмите кнопку MENU, затем выберите [Yes] (да), и нажмите кнопку SET. Все выбранные фотографии будут защищены.
- Для отмены защиты нажмите кнопку MENU в этом шаге.

## Редактирование изображений

### Поворот фотоснимков

**1** Включите питание и установите камеру в режим воспроизведения Playback (☞ стр. 13).

**2** Нажмите ◀ или ▶ чтобы выбрать изображение, которое хотите повернуть.

**3** Открывание меню.

- Нажмите кнопку **MENU**, затем используйте четырехстороннюю кнопку контроля, чтобы выбрать **Rotate** (повернуть) (☐) и нажмите кнопку **SET**.

**4** Нажмите кнопку **SET**, чтобы повернуть изображение.

- Каждое нажатие поворачивает изображение на 90 градусов по часовой стрелке.

**5** Нажмите ▲ или ▼ чтобы выбрать OK, и затем нажмите кнопку **SET**, чтобы закончить поворот.

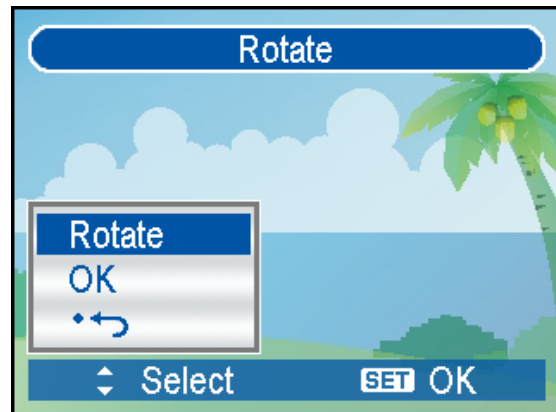

### Изменение размера изображения

**1** Включите питание и установите камеру в режим воспроизведения Playback (☞ стр. 13).

**2** Нажмите ◀ или ▶ чтобы выбрать изображение, у которого хотите изменить размер.

**3** Открывание меню.

- Нажмите кнопку **MENU**, затем используйте четырехстороннюю кнопку контроля, чтобы выбрать **Resize** (изменить размер) (☐) и нажмите кнопку **SET**.

**4** Нажмите ▲ или ▼ чтобы выбрать опцию, и затем нажмите кнопку **SET**.

- Изображение с измененным размером будет сохранено в виде нового файла.

### ! Внимание

- Уменьшаться может только изображение большого размера.



## Изменение изображения с эффектами

Вы можете использовать Red Eye Removal (удаление эффекта красных глаз) для удаления с исходной фотографии красных глаз, которые получаются от вспышки. Или используйте цветочные фильтры для сохранения в виде нового изображения.

- 1 .....  
**1** Включите питание и установите камеру в режим воспроизведения Playback (👉 стр. 13).
- 2 .....  
**2** Нажмите ◀ или ▶ чтобы выбрать изображение, в которое хотите добавить эффект.
- 3 .....  
**3** Открывание меню.
  - Нажмите кнопку **MENU**, затем используйте четырехстороннюю кнопку контроля, чтобы выбрать **Photo Edit** (редактировать фотографию) **Photo Edit** (👁) и нажмите кнопку **SET**.
- 4 .....  
**4** Нажмите ▲ или ▼ чтобы выбрать опцию, и затем нажмите кнопку **SET**.
  - Отредактированное изображение будет сохранено в виде нового файла.

## Выбор изображений с фоторамкой

- 1 .....  
**1** Включите питание и установите камеру в режим воспроизведения Playback (👉 стр. 13).
- 2 .....  
**2** Нажмите ◀ или ▶ чтобы выбрать изображение, в которую хотите добавить фоторамку.
- 3 .....  
**3** Открывание меню.
  - Нажмите кнопку **MENU**, затем используйте четырехстороннюю кнопку контроля, чтобы выбрать **Photo Frames** (фоторамки) (🖼) и нажмите кнопку **SET**.
- 4 .....  
**4** Нажмите ▲ или ▼ чтобы выбрать нужное изображение, затем нажмите кнопку **SET**, чтобы сделать выбор этих установок.
  - Отредактированное изображение будет сохранено в виде нового файла.

## Копирование файлов

Вы можете для удобства скопировать данные из внутреннего запоминающего устройства камеры в карту памяти.

**1**

Не забудьте вставить карту памяти в свою цифровую камеру. Установите камеру в режим воспроизведения Playback (☞ стр. 13).

**2**

Открытие меню.

- Нажмите кнопку **MENU**, затем используйте четырехстороннюю кнопку контроля, чтобы выбрать **Copy to card** (копировать на карту) (☞) и нажмите кнопку **SET**.

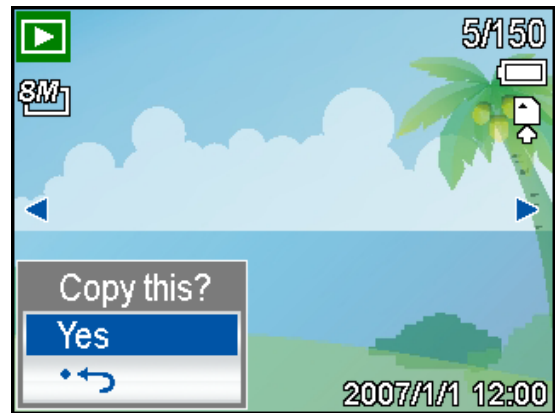

**3**

Нажмите ▲ или ▼ чтобы выбрать **[Single]**, затем нажмите кнопку **SET**.

- Чтобы скопировать все фотографии на карту памяти, выберите **[All]** (Все).

**4**

Нажмите ◀ или ▶ чтобы выбрать изображение, которое хотите скопировать на карту.

**5**

Выберите **[Yes]** (да), и затем нажмите кнопку **SET**, чтобы начать копирование.

- Повторить шаг 4~5, чтобы скопировать другие фотографии.
- Нажмите кнопку **MENU**, чтобы выйти из операции.

## Установка DPOF

Установка цифрового формата управления печатью (DPOF) позволяет выбирать фотографии на карте памяти для распечатки и заранее указывать с помощью камеры количество копий снимков. Это очень удобно для передачи изображений в фотоателье для проявки фотографий или для распечатки на принтере с функцией прямой печати.

- 1 Включите питание и установите камеру в режим воспроизведения Playback (☞ стр. 13).

- 2 Открывание меню.
  - Нажмите кнопку **MENU**, затем используйте четырехстороннюю кнопку контроля, чтобы выбрать **DPOF** (☞) и нажмите кнопку **SET**.

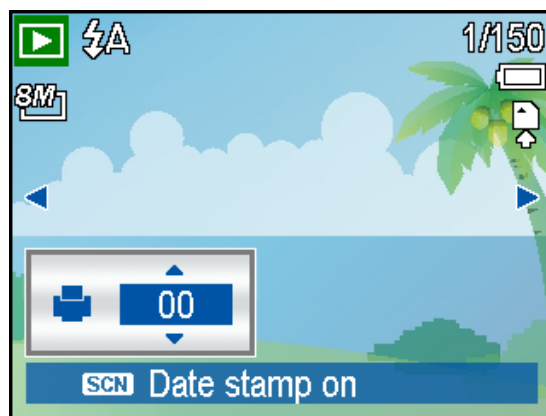

- 3 Нажмите ▲ или ▼ чтобы выбрать [Single], затем нажмите кнопку **SET**.
  - Чтобы установить установки DPOF для всех изображений, выберите **[All]** (все) на этом шаге.
  - Для сброса всех установок DPOF в установки по умолчанию, выберите **[Reset]** (сброс) на этом шаге.

- 4 Нажмите ◀ или ▶ чтобы выбрать изображение, которое хотите распечатать.

- 5 Установите количество копий.
  - Нажмите ▲ или ▼ для указания количества копий.
  - Количество копий может быть от 0 до 30.
  - Для отмены установки DPOF данного изображения, установите количество копий на 0.

- 6 Распечатка надписи с датой.
  - Нажмите кнопку **SCN**, чтобы установить надпись с датой текущего изображения. Нажмите кнопку **SCN** снова, чтобы выключить надпись с датой.
  - Повторить шаг 4~6 для других изображений для печати.

- 7 После выполнения всех установок для изображений, нажмите **SET** или кнопку **MENU**, чтобы принять эти установки.

## Выбор изображения-заставки

- 1 .....  
**Включите питание и установите камеру в режим воспроизведения Playback** (☞ стр. 13).
- 2 .....  
**Открытие меню.**
  - Нажмите кнопку **MENU**, затем используйте четырехстороннюю кнопку контроля, чтобы выбрать **Start-up Image** (изображение-заставка) (♥) и нажмите кнопку **SET**.
- 3 .....  
**Нажмите ◀ или ▶ чтобы выбрать нужное изображение, затем нажмите кнопку SET, чтобы сделать выбор этих установок.**
  - Появится сообщение “Completed” (выполнено).
- 4 .....  
**Установите на камере меню установки Setup Menu** (☞ стр. 20 ).
- 5 .....  
**Нажмите ▲ или ▼ чтобы выбрать Start-up Image (изображение-заставка) (♥) затем нажмите ▶ или кнопку SET.**
- 6 .....  
**Нажмите ▲ или ▼ чтобы выбрать требуемую опцию и нажмите кнопку SET, чтобы сделать выбор установок.**

[Off] (Выкл.):	Отключить изображение-заставку.
[System] (Система):	Использовать изображение в камере, установленное по умолчанию.
[My image] (Мое изображение):	Использовать изображение, которое Вы укажете на шаге 3.
- 7 .....  
**Нажмите кнопку MENU, чтобы закрыть меню.**

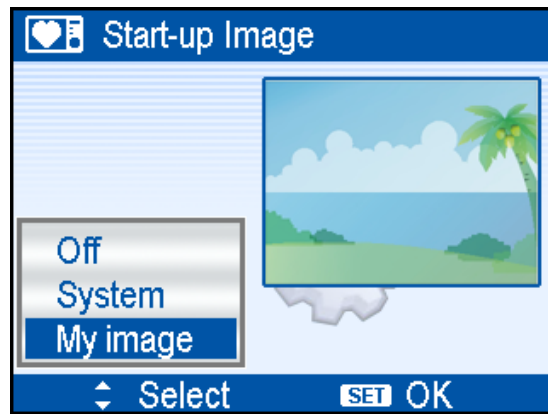

### ! Внимание

- Изображение-заставка не будет удалена, даже если исходное изображение будет стерто или память отформатирована.

## Подключение

### Подсоединение камеры к телевизору

Просматривать записанные фотографии на телевизоре можно через AV кабель.

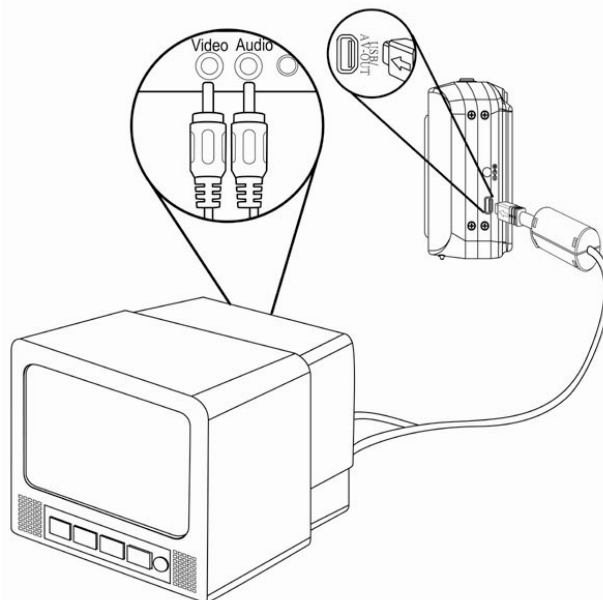

- 1** Установите ТВ выход, соответствующий системе ТВ, которой пользуетесь (☞ стр. 18).
- 2** Выключите камеру и телевизор.
- 3** Для подсоединения камеры к телевизору используйте поставленный в комплекте кабель AV.
- 4** Подключите входной сигнал ТВ на вход видео.
  - Детальные сведения можно получить в документации, прилагаемой к телевизору.
- 5** Просмотр на телевизоре.
  - Все, что обычно отображается на экране ЖКД, будь то фотографии или воспроизведение видеороликов, показ слайдов и захват изображения или видео, отображается на телевизоре.

## Подсоединение камеры к компьютеру

Имеются два способа загрузки файлов из внутренней памяти камеры или карты памяти на компьютер:

- Вставка карты памяти в устройство считывания с карты
- Подсоединение камеры к компьютеру через включенный в комплект кабель USB

### Использование устройства считывания с карты

**1** Снимите карту памяти из камеры и вставьте ее в устройство считывания с карты, которое подсоединено к компьютеру.

**2** Откройте [My Computer] или [Windows Explorer] и дважды кликните на иконку сменного носителя, которая отображает карту памяти.

**3** Скопируйте изображения с карты в любую директорию на жестком диске компьютера.

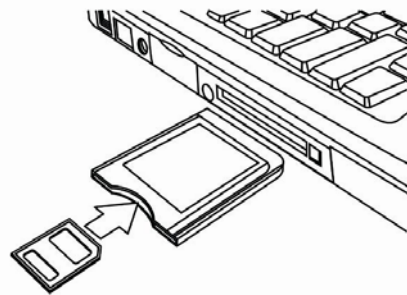

### Подсоединение камеры к компьютеру через кабель USB

**1** Установите программный драйвер USB, имеющийся на включенном в комплект CD-ROMе.

**2** Подсоедините включенный в комплект кабель USB с портом USB компьютера и включите камеру.

- Экран ЖКД погаснет, когда будет выполнено подсоединение к компьютеру.

**3** Открыть [My Computer] или [Windows Explorer]. В списке носителей появится "Сменный диск".

**4** Дважды кликните на иконку "Сменный диск" для просмотра его содержимого.

- Файлы, сохраненные на камере, расположены в папке под названием "DCIM".

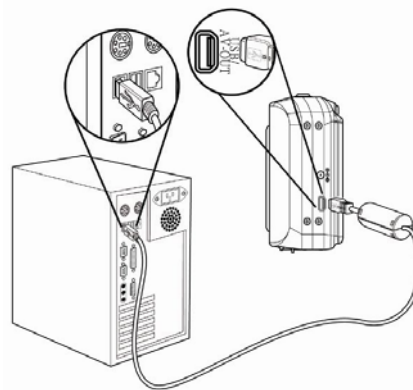

## Приложение

### Сведения по именам папок и файлов

Цифровая камера автоматически создает директорию папок во внутренней памяти или карте памяти, которую она использует, для упорядочивания фотографий, видеороликов и другой информации.

#### Структура папок

В камере создается три директории со следующими названиями:

- **DICAM.** Все сделанные фотографии, видео и аудио файлы хранятся в этой папке, за исключением файлов, записанных с использованием режима Auction или YouTube®.
- **\_AUCT.** Фотографии, сохраненные в режиме Auction, хранятся в этой папке.
- **\_UTUBE.** Видео, сохраненные в режиме YouTube®, хранятся в этой папке.

Имя папки начинается с номера с 3 цифрами от 100 до 999 с добавлением "DICAM" или "\_AUCT" или "UTUBE", в каждой папке может находиться до 9999 файлов. Если создаются новые файлы, автоматически будет создана новая папка, названная в последовательном порядке.

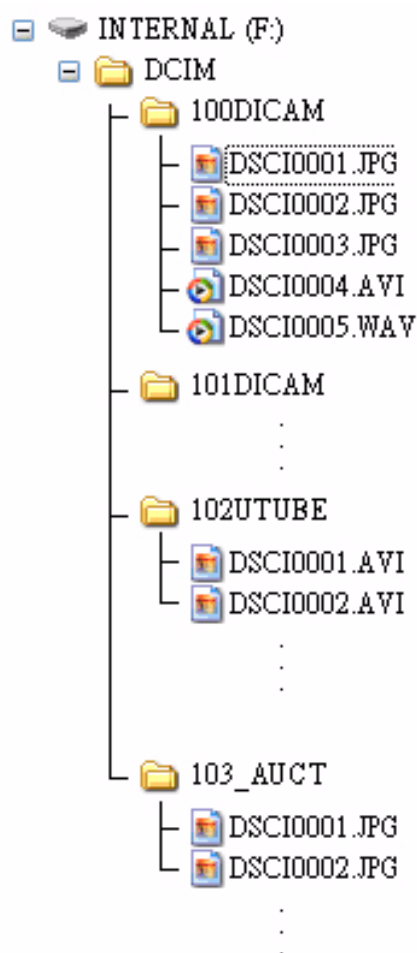

## Наименование файлов

Имя файла начинается с "DSCI" с последующим 4-значным номером, который увеличивается в последовательном порядке. Нумерация файлов начинается с 0001, когда создается новая папка.

Если самым высоким номером папки является 999, а количество файлов превышает максимальное количество 9999, на камере появится предупреждающее сообщение "Folder cannot be created" (папка не может быть создана). Когда это случается, попробуйте выполнить одно из следующих действий:

- Сбросить количество файлов и вставить новую карту памяти.
- Количество папок и количество файлов сбрасывается в исходное состояние и перенумеровываются со 100 и 0001 соответственно.

### Внимание

- Не меняйте названия папок и файлов в карте памяти на компьютере. Это может привести к неспособности воспроизводить данные с помощью цифровой камеры.



## Поиск неисправностей



















Проблема	Причина	Решение
Питание не включается.	Батарея вставлена в неправильном направлении.	Переставить батарею в правильном направлении.
	Батареи вышли из строя.	Заменить или перезарядить батареи.
	Открыта крышка батарейного отсека.	Убедитесь, что крышка батарейного отсека надежно закрыта.
Камера не снимает фотографии.	Вспышка находится на заряде.	Подождать, пока не зарядится вспышка.
	Память полная.	Вставить новую карту памяти.
	Карта памяти неправильно отформатирована.	Карта может быть неисправной, использовать новую карту.
Изображение не записывается после нажатия кнопки затвора.	Вспышка находится на заряде.	Подождать, пока не зарядится вспышка.
	Память полная.	Вставить новую карту памяти.
Вспышка не срабатывает.	Вспышка установлена в выключенное положение (OFF).	Установить вспышку в любой режим кроме off.
Изображение размытое или несфокусировано.	Камера перемещалась, когда было снято изображение.	Установить камеру устойчиво при съемке фотографий.
	Сюжет был вне диапазона, в котором камера может сфокусироваться.	Включите режим Макро, сюжет находится на расстоянии 15 см или 40 см.!! Не используйте режим Макро при съемке удаленных сюжетов.
Изображение не показывается на ЖК дисплее.	В загруженной карте памяти нет фотографий DCIF (записаны на другой камере).	Эта камера не может показывать фотографии, не являющиеся DCIF.
Записанные фотографии не сохраняются в памяти.	Камера была выключена до того, как изображение сохранилось в памяти.	Если на ЖК дисплее появляется индикатор низкого заряда батареи, немедленно замените батарею.
Невозможно перенести фотографии на компьютер после подсоединения кабеля USB.	Не установлен USB драйвер.	Установить USB драйвер до подсоединения камеры к компьютеру и включения камеры.
Ошибка карты	Формат карты памяти может быть неправильным.	Заново отформатируйте карту памяти в Windows в формате FAT, используя устройство считывания с карты.

## Спецификации

Матрица	8,0 мегапикселей CCD, Размер: 1/2,5 дюйма
Объектив	Фокусное расстояние: f = 6,2 (W) ~ 18,6 (T) мм, 3 x оптическое увеличение изображения, 4 x цифровое увеличение изображения
Дисплей	2,7" ЖКД
Глубина резкости	Нормальная: 80 см ~ Бесконечность (от наконечника барьера) Макро: (W) 15 см ~ 80 см / (T) 40 см ~ 80 см (от наконечника барьера)
Диафрагма	F/ 2.8 (W), 5.1 (T)
Затвор	8 ~ 1/2000 сек.
Формат файла	Фотография: EXIF 2.2 совместимый формат (сжатый JPEG), DCF совместимый. Поддержка DPOF, (доступен PictBridge) Видео: AVI Аудио: WAV
Разрешение	Фотография: 3264 x 2448 (8M) / 3264 x 2176 (3:2) / 3264 x 1840 (16:9) / 2816 x 2112 (6M) / 2272 x 1704 (4M) / 1600 x 1200 (2M) / 640 x 480 (VGA) Видео: 720x400 / 640x480 / 320x240 / 640 x 480
Режим сцены	Программа / Видеоролик / Голосовая запись REC / Режим Q / Портрет / Пейзаж / Закат / Компенсация яркого фона / Захват улыбки / Дети / Ночная сцена / Фейерверк / Снег / Спорт / Вечеринка / Свет от свечей / Ночной портрет / Гладкая кожа / Тихо текущая вода / Еда / Здание / Текст / Аукцион
Чувствительность	Авто / ISO 50 / ISO 100 / ISO 200 / ISO 400 / ISO 800 / ISO 1600 / ISO 3200
Баланс белого	Авто / Дневной свет / Облачность / Свет от ламп накаливания / Флуоресцентный (H) / Флуоресцентный (L) / Особый
Управление экспозицией	-2EV до +2EV с шагом 1/3
Замер	Взвешенный по центру / Мульти / Точечный
Режим съемки	2 сек. / 10 сек. / Сдвоенный / Серия снимков
Вспышка	Авто / Уменьшение эффекта красных глаз / Принудительное включение / Замедленная синхронизация / Принудительное выключение
Редактирование фотографий	Удаление эффекта красных глаз / Черно-белый / Сепия / Негатив / Мозаика / Красный / Зеленый / Синий
Память	Внутреннее запоминающее устройство 16 МБ / SD карта
Система ТВ	NTSC / PAL
Блок питания	Перезаряжающаяся литиево-ионная батарея (Li-Ion 820 мАч)
Окружающая температура	При работе: 0°C - 40°C Хранение: -20 - 60°C
Микрофон	Встроенный
Динамик	Встроенный
Размеры	Корпус камеры (W x H x T): 91,3 x 56,55 x 23 мм
Вес	Корпус камеры без батареи: Прибл. 120 (г)

\*Данные спецификации могут изменяться без уведомления.

# СПИСОК ДОСТУПНЫХ ФУНКЦИЙ

Режим	Захват фотоснимка														Режим сцены	 								
	Функция	P	A	S	M																			
Фокус	Однократн. AF	●	●	●	●	●	●	●	●	●	●	●	●	●	●	●	●	●	●	●	●	●	●	●
	Непрерывн. AF	×	×	×	×	×	×	×	×	×	×	×	×	×	×	×	×	×	×	×	×	×	×	×
	Бесконечн. фикс.	×	×	×	×	×	×	×	×	×	×	×	×	×	×	×	×	×	×	×	×	×	×	×
	Выдержка	1~ 1/2000	8~ 1/2000	8~ 1/2000	8~ 1/2000	1~ 1/2000	1~ 1/2000	1~ 1/2000	1~ 1/2000	1~ 1/2000	1~ 1/2000	1~ 1/2000	1~ 1/2000	1~ 1/2000	1~ 1/2000	1~ 1/2000	1~ 1/2000	1~ 1/2000	1~ 1/2000	1~ 1/2000	1~ 1/2000	1~ 1/2000	1~ 1/2000	1~ 1/2000
Макро	Выкл.	●	●	●	●	●	●	●	●	●	●	●	●	●	●	●	●	●	●	●	●	●	●	●
	Вкл.	○	○	○	○	○	○	○	○	○	○	○	○	○	○	○	○	○	○	○	○	○	○	○
Вспышка	Авто	◆	○	×	×	○	○	○	○	○	○	○	○	○	○	○	○	○	○	○	○	○	○	○
	Красные глаза	○	○	×	×	○	○	○	○	○	○	○	○	○	○	○	○	○	○	○	○	○	○	○
	Принудит. вкл.	○	○	×	×	○	○	○	○	○	○	○	○	○	○	○	○	○	○	○	○	○	○	○
	Замедл. синхр.	○	○	×	×	○	○	○	○	○	○	○	○	○	○	○	○	○	○	○	○	○	○	○
Вверх-вниз	Принудит. вык.	○	○	×	×	○	○	○	○	○	○	○	○	○	○	○	○	○	○	○	○	○	○	○
	Знач-е диафрагмы	×	×	×	×	×	×	×	×	×	×	×	×	×	×	×	×	×	×	×	×	×	×	×
Выдержка	Знач-е диафрагмы	×	×	×	×	×	×	×	×	×	×	×	×	×	×	×	×	×	×	×	×	×	×	×
	Выдержка	×	×	×	×	×	×	×	×	×	×	×	×	×	×	×	×	×	×	×	×	×	×	×

Режим	Захват фотоснимка		Меню Режим сцены P A S M	x	x	x	x	x	x	x	x	x	x	x	x	x	x	x	x	x	x	x	x	x	x	x				
	Функция			x	x	x	x	x	x	x	○	◊	○	○	x	x	x	x	x	x	x	x	x	x	x	x	x	x	x	
	8M	3:2		16:9	6M	4M	2M	VGA	16:9	640	320	Часть	Супер	Хорошо	Нормально	x	x	x	x	x	x	x	x	x	x	x	x	x	x	x
	Разрешение							Размер видеоролика				Качество																		

Режим	Захват фотоснимка																	
	Режим сцены																	
Функция	Меню																	
	Центр	Мульти	Точка	Авто	Дневн. сет	Облачно	Вольфр. лмп	Флюоресц. Н	Флюоресц. L	Особый	Авто	50	100	200	400	800	1600	3200
	Замер	Баланс белого							ISO									
	x	x	x	x	x	x	x	x	x	x	x	x	x	x	x	x	x	x
	○	○	○	○	○	○	○	○	○	x	x	x	x	x	x	x	x	x
	○	●	x	●	x	x	x	x	x	●	x	x	x	x	x	x	x	x
	○	●	x	●	x	x	x	x	x	●	x	x	x	x	x	x	x	x
	○	●	x	●	x	x	x	x	x	●	x	x	x	x	x	x	x	x
	○	●	x	●	x	x	x	x	x	●	x	x	x	x	x	x	x	x
	○	●	x	●	x	x	x	x	x	●	x	x	x	x	x	x	x	x
	○	●	x	●	x	x	x	x	x	●	x	x	x	x	x	x	x	x
	○	●	x	●	x	x	x	x	x	●	x	x	x	x	x	x	x	x
	○	●	x	●	x	x	x	x	x	●	x	x	x	x	x	x	x	x
	○	●	x	●	x	x	x	x	x	●	x	x	x	x	x	x	x	x
	○	x	●	●	x	x	x	x	x	●	x	x	x	x	x	x	x	x
	○	●	x	●	x	x	x	x	x	●	x	x	x	x	x	x	x	x
	○	●	x	●	x	x	x	x	x	●	x	x	x	x	x	x	x	x
	x	●	x	●	x	x	x	x	x	●	x	x	x	x	x	x	x	x
	○	○	○	○	○	○	○	○	○	x	○	●	○	○	○	○	○	○
	○	○	○	○	○	○	○	○	○	○	○	○	○	○	○	○	○	○
	○	○	○	○	○	○	○	○	○	○	○	○	○	○	○	○	○	○
	○	◇	○	◇	○	○	○	○	○	◇	○	○	○	○	○	○	○	○

Режим	Захват фотоснимка																	
	Режим сцены					Меню												
Функция																		
+0.3 ~ +2.0	x	x	x	x	x	x	x	x	x	x	x	x	x	x	x	x	x	x
OEI	x	x	x	x	x	x	x	x	x	x	x	x	x	x	x	x	x	x
-0.3 ~ -2.0	x	●	x	○	○	○	○	○	●	x	●	x	x	x	x	x	●	x
Off	x	●	x	○	○	○	○	○	●	x	●	x	x	x	x	●	x	x
2 сек.	x	●	x	○	○	○	○	○	●	x	●	x	x	x	x	●	x	x
10 сек.	x	●	x	○	○	○	○	○	●	x	●	x	x	x	x	●	x	x
Сдвоенный	x	●	x	○	○	○	○	○	●	x	●	x	x	x	x	●	x	●
Серия	x	●	x	○	○	○	○	○	●	x	●	x	x	x	x	●	x	●
Выкл.	x	●	x	○	○	○	○	○	●	x	●	x	x	x	x	●	x	●
Вкл.	x	●	x	○	○	○	○	○	●	x	●	x	x	x	x	●	x	●
Выкл.	x	●	x	○	○	○	○	○	●	x	●	x	x	x	x	●	x	●
	x	●	x	○	○	○	○	○	●	x	●	x	x	x	x	●	x	●
	x	●	x	○	○	○	○	○	●	x	●	x	x	x	x	●	x	●
	x	●	x	○	○	○	○	○	●	x	●	x	x	x	x	●	x	●
Высокая	x	●	x	○	○	○	○	○	●	x	●	x	x	x	x	●	x	●
Нормальная	x	●	x	○	○	○	○	○	●	x	●	x	x	x	x	●	x	●
Мягкая	x	●	x	○	○	○	○	○	●	x	●	x	x	x	x	●	x	●
Экспозиция																		
Режим съемки																		
АЕВ																		
Подсветка																		
Резкость																		

Режим		Захват фотоснимка														
		Режим сцены														
Функция	Меню	Режим сцены														
		Portrait	Portrait	Portrait	Portrait	Portrait	Portrait	Portrait	Portrait	Portrait	Portrait	Portrait	Portrait	Portrait	Portrait	Portrait
Выкл.	●	●	●	●	●	●	●	●	●	●	●	●	●	●	●	●
Ч/Б	○	○	○	○	○	○	○	○	○	○	○	○	○	○	○	○
Сепия	○	○	○	○	○	○	○	○	○	○	○	○	○	○	○	○
Негатив	○	○	○	○	○	○	○	○	○	○	○	○	○	○	○	○
Красный	○	○	○	○	○	○	○	○	○	○	○	○	○	○	○	○
Зеленый	○	○	○	○	○	○	○	○	○	○	○	○	○	○	○	○
Синий	○	○	○	○	○	○	○	○	○	○	○	○	○	○	○	○
Выкл.	◆	◆	◆	◆	◆	◆	◆	◆	◆	◆	◆	◆	◆	◆	◆	◆
Дата	○	○	○	○	○	○	○	○	○	○	○	○	○	○	○	○
Дата и время	○	○	○	○	○	○	○	○	○	○	○	○	○	○	○	○
Выкл.	◆	◆	◆	◆	◆	◆	◆	◆	◆	◆	◆	◆	◆	◆	◆	◆
Выкл.	○	○	○	○	○	○	○	○	○	○	○	○	○	○	○	○
		Эффект					Надпись с датой					Стабилизатор				

Режим	Захват фотоснимка															Микрофон		
	P	A	S	M	Сценарий	Сценарий	Сценарий	Сценарий	Сценарий	Сценарий	Сценарий	Сценарий	Сценарий	Сценарий	Сценарий			
Функция	Режим сцены																	
	Сценарий	Сценарий	Сценарий	Сценарий	Сценарий	Сценарий	Сценарий	Сценарий	Сценарий	Сценарий	Сценарий	Сценарий	Сценарий	Сценарий	Сценарий			
	Меню																	
	Функция	Функция	Функция	Функция	Функция	Функция	Функция	Функция	Функция	Функция	Функция	Функция	Функция	Функция	Функция	Функция	Функция	Функция
Отслеж. лица	Выкл.	Выкл.	Выкл.	Рамка 1 ~ 10	Выкл.	Выкл.	Выкл.	Выкл.	Выкл.	Выкл.	Выкл.	Выкл.	Выкл.	Выкл.	Выкл.	Выкл.	Выкл.	Выкл.
Фоторамка	Выкл.	Вкл.	Выкл.	Выкл.	Выкл.	Выкл.	Выкл.	Выкл.	Выкл.	Выкл.	Выкл.	Выкл.	Выкл.	Выкл.	Выкл.	Выкл.	Выкл.	Выкл.
Цифр. зум	Выкл.	Вкл.	Выкл.	Выкл.	Выкл.	Выкл.	Выкл.	Выкл.	Выкл.	Выкл.	Выкл.	Выкл.	Выкл.	Выкл.	Выкл.	Выкл.	Выкл.	Выкл.
Лампа AF	Выкл.	Вкл.	Выкл.	Выкл.	Выкл.	Выкл.	Выкл.	Выкл.	Выкл.	Выкл.	Выкл.	Выкл.	Выкл.	Выкл.	Выкл.	Выкл.	Выкл.	Выкл.

◆ : заводские уст.-ки ● : уст.-ки по умолч. ○ Доступно x :: Не доступно  
 Уст.-ка остается даже после переключения режима или отключ-я питания  
 [OFF] : Функция не раб.  
 [OFF] : Становится [OFF] после отключ-я питания.



## Обслуживание клиентов

Более детальную информацию по полному диапазону цифровых камер AgfaPhoto можно найти на сайтах [www.plawa.com](http://www.plawa.com) / [www.plawausa.com](http://www.plawausa.com)

**Поддержка пользователей:**

[aps@kripa.ru](mailto:aps@kripa.ru)

**Обслуживание и ремонт (США и Канада):**

+1-866 475 2605

[www.plawausa.com](http://www.plawausa.com)

**Служба поддержки (США и Канада)**

[support-apdc@plawausa.com](mailto:support-apdc@plawausa.com)

**Горячая линия по обслуживанию и ремонту (ЕС):**

00800 752 921 00 (только по наземной линии связи)

**Горячая линия по обслуживанию и ремонту (Германия):**

0900 1000 042 (1,49 евро/мин только по немецкой наземной линии связи)

**Оперативное обслуживание / Международные контакты (не для США и Канады):**

[support-apdc@plawa.com](mailto:support-apdc@plawa.com)

Произведено

plawa-feinwerktechnik GmbH & Co. KG

Bleichereistraße 18

73066 Уинген

Германия

AgfaPhoto используется по лицензии Agfa-Gevaert NV & Co. KG. Agfa-Gevaert NV & Co. KG. не производит этот продукт и не предоставляет каких-либо гарантий или поддержку по продукту. В отношении вопросов по обслуживанию, поддержке и гарантии, обращайтесь к дистрибьютору или изготовителю. Контактные сведения: AgfaPhoto Holding GmbH, [www.agfaphoto.com](http://www.agfaphoto.com)

## Авторское право

Данное руководство содержит составляющие собственность сведения, защищенные авторским правом. Авторские права защищены. Ни одна часть данного руководства не может воспроизводиться какими-либо механическими, электронными или другими средствами, в какой-либо форме, без предварительного письменного разрешения изготовителя. © Авторское право 2008.

## Признание торговых марок

Windows 98, 2000, ME, XP являются зарегистрированными торговыми марками корпорации Microsoft в Соединенных Штатах и других странах. Windows является

сокращенным термином, относящимся к Операционной Системе Microsoft Windows. Все другие компании или названия продуктов являются торговыми марками или зарегистрированными торговыми марками соответствующих компаний. YouTube является торговой маркой Google, Inc. и YouTube, LLC, Маунтин Вью, Калифорния, США.

## Утилизация ненужного оборудования потребителями в частных домашних хозяйствах Европейского Союза



Данный символ на продукте или на его упаковке означает, что этот продукт не должен утилизироваться с остальными бытовыми отходами. Вместо этого, Вам необходимо утилизировать ставшее ненужным оборудование передавая его в определенный сборный пункт по переработке ненужного электрического и электронного оборудования. Раздельный сбор и переработка ненужного оборудования помогут безопасно их утилизировать, сохранив природные ресурсы, с гарантией того, что их переработка была проведена без угрозы для здоровья людей и окружающей среды. В отношении информации о том, куда можно сдать ставшее ненужным оборудование для дальнейшей переработки, обратитесь в администрацию вашего города, службу утилизации бытовых отходов или в магазин, где Вы приобрели продукт.

## Соответствие требованиям ФКС и рекомендации

Данное устройство соответствует Части 15 Правил ФКС. Эксплуатация должна проводиться с соблюдением следующих двух условий: 1.) данное устройство не должно создавать вредные радиопомехи, и 2.) данное устройство должно принимать любую полученную радиопомеху, включая радиопомеху, которая может вызвать неудовлетворительную работу устройства. Это оборудование было протестировано и было найдено, что оно соблюдает пределы, установленные для периферийного оборудования класса В в соответствии с Частью 15 Правил ФКС. Данные пределы установлены для предоставления необходимой защиты от вредных радиопомех при установке в жилых зонах. Данное оборудование производит, использует и может излучать радиочастотную энергию и, при монтаже и эксплуатации с нарушением инструкций, может создавать вредные помехи для радиосвязи. Однако, не имеется каких-то гарантий, что радиопомеха не возникнет у отдельной установки. Если это оборудование создает вредные помехи для приема сигналов радио или телевидения, что можно определить путем включения и выключения оборудования, потребителю следует попробовать устранить радиопомеху с помощью одной или нескольких из следующих мер.

- Переориентировать или перенести приемную антенну.
- Увеличить разделяющее пространство между оборудованием и приемником.
- Подсоединить оборудование к розетке, не соединенной по цепи с розеткой, к которой подключен приемник.
- Проконсультироваться с дилером или опытным техническим специалистом по радио или телевидению для оказания помощи.

Какие-либо изменения или модификации, не одобренные в явной форме стороной, несущей ответственность за соответствие требованиям, могут лишить потребителя права использовать оборудование. Если с продуктом были предоставлены экранированные соединительные кабели, или если определенные дополнительные компоненты или вспомогательные устройства должны устанавливаться в другом месте для использования при установке продукта, они должны применяться с гарантией соблюдения положений ФКС.

## **Заявление о соответствии продукта требованиям регламентирующих органов**

Настоящим мы подтверждаем, что следующий указанный продукт: цифровая камера AgfaPhoto OPTIMA 8323m был протестирован, и было найдено, что он отвечает требованиям, установленным директивой совета по сближению законодательств государств членов по отношению к Директиве 2004/108/ЕС по электромагнитной совместимости. Для оценки электромагнитной совместимости применялись следующие стандарты:

EN 55022: 2006

EN 55024: 1998 + A1: 2001 + A2: 2003

IEC 61000-4-2: 1995+A1: 1998+A2: 2000

IEC 61000-4-3: 2002+A1: 2002

IEC 61000-4-4: 2004

IEC 61000-4-6: 1996+A1:2000

IEC 61000-4-8: 1993+A1: 2000

Данное устройство имеет логотип CE.